

**TENTO LIST PONECHTE UŽIVATELI PRO PŘILOŽENÍ K NÁVODU NA KOTEL**

Instalace musí být vždy svěřena autorizovanému servisnímu technikovi IMMERGAS s příslušnou kvalifikací, jak ji vyžadují předpisy pro elektrická a plynová zařízení. Musí být zohledněny pokyny v návodu kotle a v tomto listu a respektovány všechny související technické normy a nařízení ČR.

**Upozornění: při použití této sady není možné ke kotli připojit řídicí jednotku CAR, zónovou centrálu ani jednotku DIM!**

**VYUŽITÍ SADY:**

Tato sada umožňuje úpravu elektrického zapojení kotlů řady ZEUS MAIOR @ tak, aby do nich bylo možné použít dodanou elektronickou desku z kotlů řady ZEUS MAIOR.

V případě, že tuto sadu chcete použít do kotle řady ZEUS MAIOR, využijte se pouze elektronická deska z této sady, ostatní komponenty se nepoužijí.

**INSTALACE SADY:**

- Odpojte elektrické napájení kotle.
- Sundejte kryt kotle a kryt elektroniky.
- Odpojte všechny konektory z elektronické desky kotle i ze zapalovací centrály.
- Demontujte elektronickou desku i zapalovací centrálu
- Odpojte svorky A a 1 z hlavního vypínače, poté odpojte kabel připojený ke konektorům X7 elektronické desky a J1 zapalovací centrály.
- Odstraňte kabely, které vedou na konektory X1 (modulační cívka plynového ventilu Y2) a (NTC sonda B1), X8 (NTC sonda zásobníku TUV B2) a S7 (spínač průtoku) z elektronické desky.
- Odřízněte vodiče kabelu k motoru trojcestného ventilu M3 z konektoru X9, který byl připojen k původní elektronické desce.
- Namontujte novou elektronickou desku ze sady.
- Připojte konektory M3 a J1 dodaného kabelového svazku k elektronické desce a kabely A a 1 zpět k hlavnímu vypínači (viz Obr. 1 horní část) a pak připojte volné vodiče s označením TRE VIE ke kabelu motoru trojcestného ventilu pomocí dodaných el. svorek (respektujte barevné značení vodičů).
- Namontujte zpět zapalovací centrálu.

- Připojte konektor oběhového čerpadla ke konektoru M5 na elektronické desce.
- Odřízněte vodiče kabelu k čerpadlu.
- Připojte relé dodané v sadě, dle Obr. 1 - spodní část.
- Připojte konektor M9 do elektronické desky a pak připojte volné vodiče k relé (konektory faston) a tlakovému spínači (pomocí dodaných el. svorek) podle Obr. 1 - spodní část.
- Zapojte i ostatní konektory a dbejte na to, aby byly správně zapojeny dle elektrického schématu v Obr. 2. Konektory které byly původně označené "X" nyní zapojte na pozice označené "M".
- Po zapojení všech konektorů musí být dosaženo shody s elektrickým schématem z Obr. 2.
- Uzavřete kryt elektroniky, nasadte kryt kotle a obnovte napájení kotle, abyste jej vrátili do normálních provozních podmínek.

**ELEKTRICKÉ SCHÉMA ZAPOJENÍ KABELOVÉHO SVAZKU.**

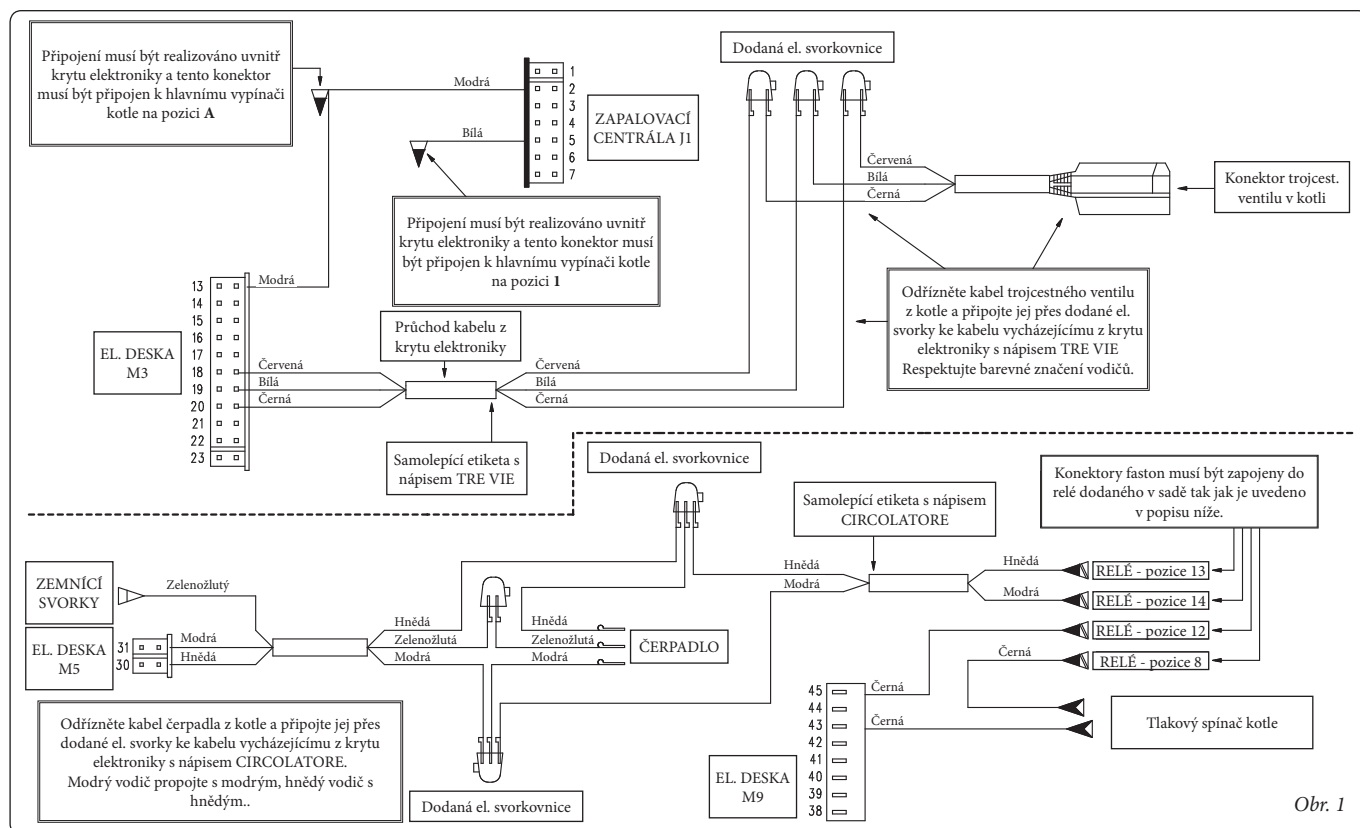

Obr. 1

## ELEKTRICKÉ SCHÉMA.

Po instalaci sady musí být elektrické zapojení kotle shodné se schématem v Obr. 2.

