



Příručka pokynů a upozornění 

VICTRIX 26 2 I

1.036644CZE



Vážený zákazníku,

Blahopřejeme Vám k zakoupení vysoce kvalitního výrobku firmy Immergas, který Vám na dlouhou dobu zajistí spokojenost a bezpečí. Jako zákazník firmy Immergas se můžete za všech okolností spolehnout na odborný servis firmy, který je vždy dokonale připraven zaručit Vám stálý výkon Vašeho kotle. Pečlivě si přečtěte následující stránky: můžete v nich najít užitečné rady ke správnému používání přístroje, jejichž dodržování Vám zajistí ještě větší spokojenost s výrobkem Immergasu.

Navštivte včas náš oblastní servis a žádejte úvodní přezkoušení chodu kotle. Náš technik ověří správné podmínky provozu, provede nezbytné nastavení a regulaci a vysvětlí Vám správné používání kotle.

Pro jakoukoli potřebu zásahu a údržbu kontaktujte oprávněná střediska společnosti IMMERGAS: mají originální náhradní díly a mají specifickou přípravu zajišťovanou přímo výrobcem.

Všeobecná upozornění

Všechny výrobky Immergas jsou chráněny vhodným přepravním obalem.

Materiál musí být uskladňován v suchu a chráněn před povětrnostními vlivy.

Návod k obsluze je nedílnou a nezbytnou součástí výrobku a musí být předán novému uživateli i v případě převodu vlastnictví nebo převzetí.

Návod je třeba pozorně přečíst a pečlivě uschovat, protože všechna upozornění obsahují důležité informace pro Vaši bezpečnost při instalaci, provozu a údržbě.

Tento návod obsahuje technické informace vztahující se k instalaci kotlů Immergas. Pokud jde o jiné otázky související s instalací samotných kotlů (například: bezpečnost na pracovišti, ochrana životního prostředí, prevence zranění), je nezbytné dodržovat platné právní předpisy a zásady správné techniky.

Zařízení musí být projektována kvalifikovanými odborníky v souladu s platnými předpisy a v rozměrových limitech stanovených Zákonem. Instalace a údržba musí být provedena v souladu s platnými předpisy, podle pokynů výrobce, a to kvalifikovaným personálem s odbornou kvalifikací, což znamená, že musí jít o osoby se zvláštními odbornými znalostmi v oblasti zařízení, jak je stanoveno Zákonem.

Nesprávná instalace nebo montáž zařízení a/nebo součástí, příslušenství, souprav a zařízení Immergas může vést k nepředvídatelným problémům, pokud jde o osoby, zvířata, věci. Pečlivě si přečtěte pokyny provázející výrobek pro jeho správnou instalaci.

Údržbu musí vždy provádět kvalifikovaný technický personál. Zárukou kvalifikace a odbornosti je v tomto případě autorizované servisní středisko firmy Immergas.

Přístroj musí být používán pouze k účelu, k němuž byl výslovně určen. Jakékoli jiné použití je považováno za nevhodné a potenciálně nebezpečné.

Na chyby v instalaci, provozu nebo údržbě v důsledku nedodržení platných technických zákonů, norem a předpisů, uvedených v tomto návodu (nebo poskytnutých výrobcem), se v žádném případě nevztahuje smluvní ani mimosmluvní odpovědnost výrobce za případné škody, a příslušná záruka na přístroj zaniká.

Další informace o právních předpisech, týkajících se instalace tepelných a plynových kotlů, konzultujte na webových stránkách Immergasu na adrese: www.immergas.com

PROHLÁŠENÍ O SHODĚ EU

Ve smyslu Směrnice pro přístroje na plynné palivá 2009/142/ES, Směrnice o účinnosti 92/42/ES a Směrnice pro elektrická zařízení nízkého napětí 2006/95/ES.

Výrobce: Immergas S.p.A. v. Cisa Ligure n° 95 42041 Brescello (RE)

Mauro Guareschi

Ředitel výzkumu a vývoje

PROHLAŠUJE, ŽE: kotle Immergas model:

Victrix 26 2 I

odpovídají uvedeným směrnícím Evropského společenství

Podpis:

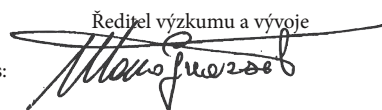

OBSAH

INSTALATÉR	str.	UŽIVATEL	str.	TECHNICKÉ ÚDRŽBY	str.
1	Instalace kotle.....	2	Návod k použití a údržbě.....	3	Uvedení kotle do provozu (předběžná kontrola).....
1.1	Pokyny k instalaci.....	2.1	Čištění a údržba.....		24
1.2	Hlavní rozměry.....	2.2	Všeobecná upozornění.....	3.1	Hydraulické schéma.....
1.3	Ochrana proti zamrznutí.....	2.3	Ovládací panel.....	3.2	Elektrické schéma.....
1.4	Přípojová jednotka (dodává se sériově s kotlem).....	2.4	Použití kotle.....	3.3	Případné poruchy a jejich příčiny.....
1.5	Vedlejší ovládaní a časové termostaty prostředí (Optional).....	2.5	Signály závad a anomálií.....	3.4	Přestavba kotle v případě změny plynu.....
1.6	Externí sonda (Optional).....	2.6	Menu informací.....	3.5	Nastavení počtu otáček ventilátoru.....
1.7	Systémy kouřovodů Immergas.....	2.7	Vypnutí (zhasnutí) kotle.....	3.6	Regulace poměru vzduchu a plynu.....
1.8	Tabulka odporových faktorů a ekvivalentních délek.....	2.8	Obnovení tlaku v topném systému.....	3.7	Kontrola, kterou je třeba provést po přestavbě na jiný typ plynu.....
1.9	Instalace venku na místě částečně chráněném.....	2.9	Vypouštění zařízení.....	3.8	Programování elektronické karty.....
1.10	Instalace koncentrických horizontálních soprav.....	2.10	Ochrana proti zamrznutí.....	3.9	Funkce spojení se slunečními panely.....
1.11	Instalace koncentrických vertikálních soprav.....	2.11	Čištění skříně kotle.....	3.10	Funkce „kominík“.....
1.12	Instalace rozdělovací soupravy.....	2.12	Definitivní deaktivace.....	3.11	Funkce chránící před zablokováním čerpádky.....
1.13	Instalace soupravy adaptéru C9.....			3.12	Funkce zablokování trojcestného ventilu.....
1.14	Zavádění potrubí (intubace) do kominů anebo technických otvorů.....			3.13	Funkce zabráňující zamrznutí topných těles.....
1.15	Konfigurace typu B ₂ s otevřenou komorou a nuceným tahem pro vnitřní prostředí.....			3.14	Periodická samokontrola elektronické karty.....
1.16	Vypouštění spalin ve výfukové rouře/ komině.....			3.15	Funkce automatického odvzdušnění.....
1.17	Kominové roury, kominy a malé kominy.....			3.16	Funkce připojení supervizoru zařízení.....
1.18	Plnění zařízení.....			3.17	Roční kontrola a údržba přístroje.....
1.19	Plnění sifonu na sběr kondenzátu.....			3.18	Demontáž pláště.....
1.20	Uvedení plynového zařízení do provozu.....			3.19	Variabilní tepelný výkon.....
1.21	Uvedení kotle do provozu (zapnutí).....			3.20	Parametry spalování.....
1.22	Oběhové čerpadlo.....			3.21	Technické údaje.....
1.23	Soupravy na objednávku.....			3.22	V osvětlivky typového štítku.....
1.24	Komponenty kotle.....				

1 INSTALACE KOTLE

1.1 POKYNY K INSTALACI.

Kotel Victrix 26 2 I je projektován pouze pro instalace na zdi, určen pro vytápění prostředí a produkci teplé užitkové vody pro domácí účely a jim podobné.

Místo instalace přístroje a jeho příslušenství Immergas musí mít vhodné vlastnosti (technické a konstrukční), které umožňují (vždycky za podmínky bezpečnosti, účinnosti a přístupnosti):

- instalaci (podle technických právních předpisů a technických norem);
- údržbářské zásahy (včetně plánované, pravidelné, běžné, mimořádné údržby);
- odstranění (až do venkovního prostředí na místo, určené pro nakládku a přepravu přístrojů a komponentů), jakož i jejich případné nahrazení odpovídajícími přístroji a/nebo komponenty.

Zed' musí být hladká, tedy bez výstupků nebo výklenků, které by k němu umožnily přístup zezadu. Není absolutně projektován pro instalace na podstavcích nebo na dlažbě (Obr. 1-1).

Obměňujícím typ instalace se mění taky klasifikace kotle, a to následovně:

- **Kotel typu B₂₃** se instaluje s použitím k tomu určeného koncového dílu sání vzduchu přímo v místě, kde je kotel nainstalován.
- **Kotel typu C** se instaluje s použitím koncentrických potrubí nebo jiných typů potrubí, určených pro kotle se vzduchotěsnou komorou a se zařízením na sání vzduchu a výfuk spalin.

Instalaci plynových kotlů Immergas může provádět pouze odborně kvalifikovaný a autorizovaný servisní technik plynových zařízení.

Instalaci je třeba provést podle požadavků norem, platné legislativy a v souladu s místními technickými směrnicemi podle zásad dobré praxe.

Před instalací přístroje je vhodné zkontrolovat, zda byl přístroj dodán úplný a neporušený. Pokud byste o tom nebyli přesvědčeni, obraťte se okamžitě na dodavatele. Prvky balení (skoby, hřebíky, umělohmotné sáčky, pěnový polystyrén apod.) nenechávejte dětem, protože pro ně mohou být zdrojem nebezpečí. Pokud bude přístroj montován uvnitř nábytku nebo mezi dvěma kusy nábytku, musí být ponechán dostatečný prostor pro normální údržbu, doporučuje se proto nechat alespoň 3cm mezi pláštěm kotle a vertikálními plochami nábytku. Nad a pod kotlem musí být ponechán prostor pro zásahy na hydraulických spojeních a na kouřovodech. V blízkosti zařízení se nesmí nacházet žádný hořlavý předmět (papír, látka, plast, polystyren atd.).

Doporučuje se neumísťovat elektrické spotřebiče pod kotel, poněvadž by mohlo dojít k jejich poškození v případě zásahu na bezpečnostním ventilu přívodního systému (pokud tento není vhodně odváděn do odvodové nálevky), anebo v případě ztrát z hydraulických spojů; v opačném případě výrobce nezodpovídá za případné škody vzniklé na elektrických spotřebičích.

Z výše uvedených důvodů se rovněž doporučuje neumísťovat pod kotel nábytek, bytové doplňky atd.

V případě poruchy, vady nebo nesprávné funkce je třeba zařízení deaktivovat a přivolat povolaného technika (například z oddělení technické pomoci společnosti Immergas, která disponuje zvláštní technickou přípravou a originálními náhradními díly). Zabraňte tedy jakémukoli zásahu do zařízení nebo pokusu o jeho opravu. Nerespektování výše uvedeného povede k osobní zodpovědnosti a ztrátě záruky.

• Instalační normy:

- tento kotel může být nainstalován na vnější zdi na částečně chráněném místě. Pod částečně chráněným místem se rozumí takové místo, které není vystavené přímým klimatickým zásahům (děšť, sníh, krupobití atd.).
- Je zakázána instalace v místnostech s nebezpečím vzniku požáru (například: autodílny, box pro auta), v místnostech, kde se již vyskytují plynové přístroje s příslušnými kouřovody, potrubími na odvádění spalin a potrubími na odsávání spalovaného vzduchu.
- Je zakázána vertikální instalace nad varnými plochami.
- Kromě toho je zakázána instalace v místnostech/prostorech, které jsou součástí společných obytných prostorů budovy; jako ku příkladu schody, sklepy, vstupní haly, půdy, podkrovní, ústupové cesty, atd, pokud nejsou přímo připojeny s příslušnou technickou místností patřící každé jednotlivé obytné jednotce a jsou přístupné pouze samotnému uživateli (charakteristiky takovýchto technických místností se musí konzultovat v příslušných předpisech).

Upozornění: místo instalace na zdi musí kotli poskytnout stabilní a pevnou oporu.

Hmoždinky (dodané sériově) v případě opěrné konzoly nebo upínací podložky obsažené v dodávce jsou určeny výhradně k instalaci kotle na stěnu. Adekvátní oporu mohou zaručit pouze pokud jsou správně instalovány (podle technických zvyklostí) do stěn z plného nebo poloplného zdiva. V případě stěn z děrovaných cihel nebo bloků, příček s omezenou statikou nebo zdiva jiného, než je výše uvedeno, je nutné nejdříve přistoupit k předběžnému ověření statiky opěrného systému.

POZN.: hmoždinkové šrouby se šestihrannou hlavou v blístru se používají výhradně k upevnění opěrné konzoly na zed'.

Tyto kotle slouží k ohřívání vody na teplotu nižší, než je bod varu při atmosférickém tlaku.

Musí být připojeny na ohřívací zařízení a na distribuční síť užitkové vody odpovídající jejich charakteristikám a jejich výkonu.

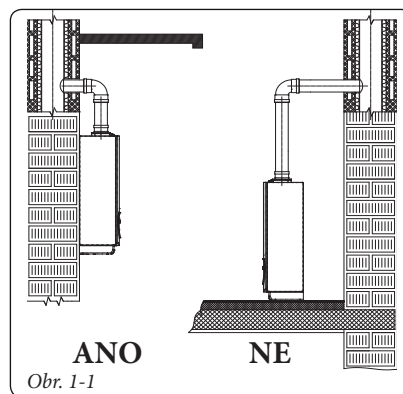

Obr. 1-1

1.2 HLAVNÍ ROZMĚRY.

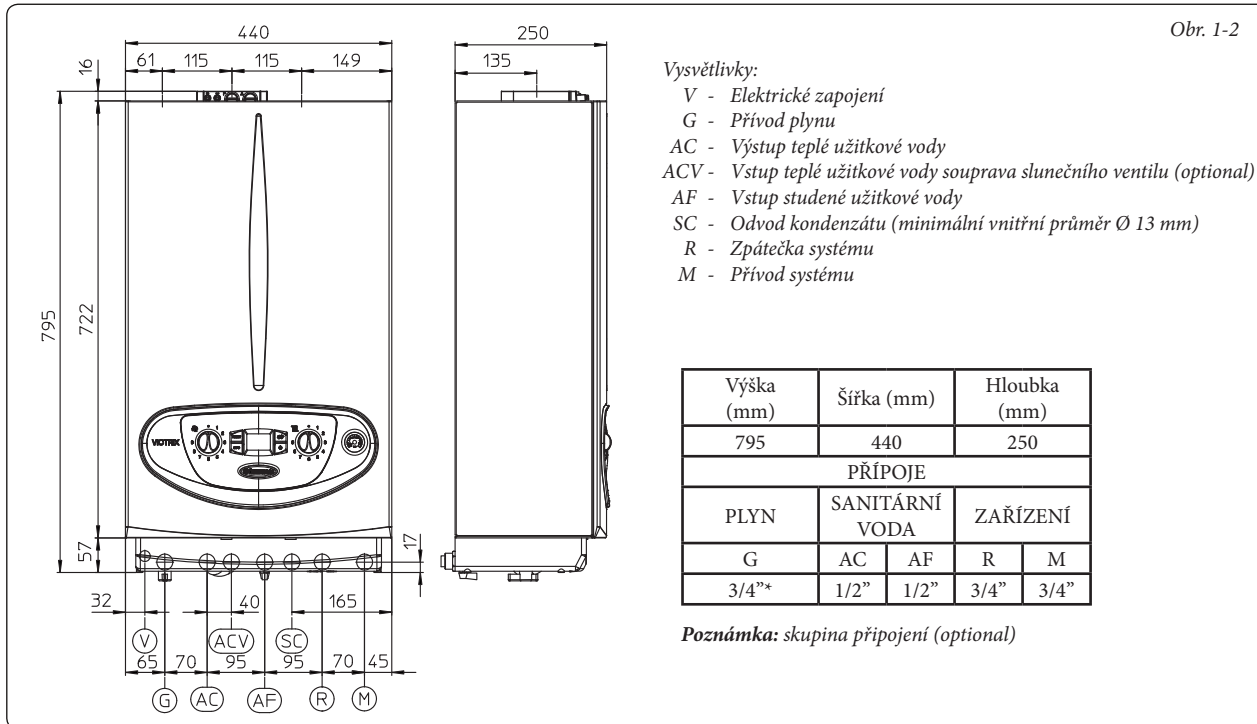

1.3 OCHRANA PROTI ZAMRZnutí.

Minimální teplota -5°C. Kotel je sériově dodáván s funkcí proti zamrznutí, která uvede do činnosti čerpadlo a hořák, když teplota vody uvnitř systému v kotli klesne pod 4°C.

Funkce proti zamrznutí je ale zaručena pouze pokud:

- je kotel správně připojen k plynovému potrubí a elektrické síti;
- je kotel neustále napájen;
- kotel není v stand-by (⏻);
- kotel není zablokovaný v důsledku nezapálení (odst. 2.6);
- základní komponenty stroje nemají poruchu.

Za těchto podmínek je kotel chráněn před zamrznutím až do teploty prostředí -5°C.

Minimální teplota -15°C. V případě, že by byl kotel instalován v místě, kde teplota klesá pod -5°C a v případě, že by došlo k výpadku přívodu plynu (nebo k zablokování kotle v důsledku nezapálení), může dojít k jeho zamrznutí.

Abyste zabránili riziku zamrznutí, řiďte se následujícími pokyny:

- chraňte vytápěcí okruh před zamrznutím použitím nemrznoucí kapaliny dobré kvality, která neškodí zdraví. Je nezbytné dodržovat pokyny samotného výrobce nemrznoucí kapaliny, pokud jde o procentuální poměr potřebný pro ochranu zařízení před danou nízkou teplotou. Je zapotřebí namíchat vodní roztok třídy možného znečištění vody 2.

Materiály, ze kterých je topný okruh realizován, odolávají nemrznoucím kapalinám na bázi etylglykolu a propylénglykolu (pokud jsou roztoky připravovány podle pokynů).

V otázce trvanlivosti a likvidace se řiďte pokyny dodavatele.

- Chraňte před mrazem užitkový okruh pomocí doplňku, který lze objednat (souprava proti zamrznutí), a který je tvořen elektrickým odporem, příslušnou kabeláží a řídicím termostatem (přečtěte si pozorně pokyny pro montáž obsažené v balení doplňkové soupravy).

Ochrana před zamrznutím kotle je tímto způsobem zaručena pouze pokud:

- je kotel správně připojen k elektrickému napájení a správně napájen;
- komponenty soupravy proti zamrznutí nemají poruchu.

Za těchto podmínek je kotel chráněn před zamrznutím až do teploty prostředí -15°C.

Ze záruky jsou vyňata poškození vzniklá v důsledku přerušení dodávky elektrické energie a nerespektování obsahu předchozí stránky.

POZN.: v případě instalace kotle v místech, kde teplota klesá pod 0°C se vyžaduje zateplení připojovacích trubek, jak pro užitkový okruh, tak i pro okruh vytápění.

1.4 PŘÍPOJOVÁ JEDNOTKA (DODÁVÁ SE SÉRIOVĚ S KOTLEM).

Plynová přípojka (Přístroj kategorie II_{2H3B/P}).

Naše kotle jsou navrženy pro provoz na metan (G20) a kapalný propan. Přívodní potrubí musí být stejné nebo větší než přípojka kotle 3/4" G. Před připojením plynového potrubí je třeba provést řádné vyčištění vnitřku celého potrubí přivádějícího palivo, aby se odstranily případné nánosy, které by mohly ohrozit správný chod kotle. Dále je třeba ověřit, zda přiváděný plyn odpovídá plynu, pro který byl kotel zkonstruován (viz typový štítek v kotli). V případě odlišností je třeba provést úpravu kotle na přívod jiného druhu plynu (viz přestavba přístrojů v případě změny plynu). Ověřit je třeba i dynamický tlak plynu v síti (metanu nebo tekutého propanu), který se bude používat k napájení kotle, protože v případě nedostatečného tlaku by mohlo dojít ke snížení výkonu generátoru, a kotel by správně nefungoval.

Ověřit, jestli byl plynový kohout připojen správně. Přívodní plynové potrubí musí mít odpovídající rozměry podle platných norem, aby mohl být plyn k hořáku přiváděn v potřebném množství i při maximálním výkonu generátoru a byl tak zaručen výkon přístroje (technické údaje). Systém připojení musí odpovídat platným normám.

Kvalita hořlavého plynu. Zařízení bylo navrženo k provozu na hořlavý plyn bez nečistot; v opačném případě je nutné použít vhodné filtry před zařízením, jejichž úkolem je zajistit čistotu paliva.

Skladovací nádrže (v případě přivádění tekutého propanu ze skladovacího zásobníku).

- Může se stát, že nové skladovací nádrže kapalného ropného plynu mohou obsahovat zbytky inertního plynu (dusíku), které ochuzují směs přiváděnou do zařízení a způsobují funkční poruchy.
- Vzhledem ke složení směsi kapalného propanu se může v průběhu skladování projevit rozvrstvení jednotlivých složek směsi. To může způsobit proměnlivost výhřevnosti směsi přiváděné do zařízení s následnými změnami jeho výkonu.

Hydraulická přípojka.

Pozor: před připojením kotle a za účelem zachování platnosti záruky na kondenzační modul je třeba řádně vymýt celé tepelné zařízení přístroje (potrubí, topná tělesa a pod.) pomocí čisticích prostředků a prostředků na odstraňování usazenin a odstranit tak případné nánosy, které by mohly bránit správnému fungování kotle.

Nařizuje se chemické ošetření vody topného zařízení v souladu s platnými technickými předpisy, pro ochranu zařízení a přístroje před usazeninami (např. vodní kámen), tvorbou kalů a jinými škodlivými usazeninami.

Hydraulické připojení musí být provedeno úsporně s využitím přípojek na podložce kotle. Odvod bezpečnostního ventilu kotle musí být připojen k příslušné odvodné nálevce. Jinak by se při reakci bezpečnostního ventilu zaplavila místnost, za což by výrobce nenesl žádnou odpovědnost.

Pozor: pro prodloužení životnosti a zachování výkonnostních charakteristik přístroje se doporučuje nainstalovat soupravu "dávkovače polyfosfátů" tam, kde vlastnosti vody můžou vést k vytváření usazenin vápníku.

Vypouštění kondenzátu. Pro odvod kondenzátu vytvořeného v kotli je nutné se připojit na kanalizační síť pomocí vhodného potrubí odolného kyselému kondenzátu s nejmenším možným vnitřním průměrem 13 mm. Systém pro připojení zařízení na kanalizační síť musí být vytvořen tak, aby zabránil zamrznutí kapaliny, která je v něm obsažena. Před uvedením přístroje do chodu zkontrolujte, zda může být kondenzát správně odváděn. Kromě toho je nutné se řídit platnou směrnici a národními a místními platnými předpisy pro odvod odpadních vod.

Elektrické zapojení. Kotel "Victrix 26 2 I" je jako celek chráněn ochranným stupněm IPX4D. Přístroj je elektricky jištěn pouze tehdy, je-li dokonale připojen k účinnému uzemnění provedenému podle platných bezpečnostních předpisů.

Pozor: firma Immergas S.p.A. odmítá nést jakoukoli odpovědnost za škody způsobené osobám, zvířatům nebo na věcech, které byly zaviněny nevhodným uzemněním kotle a nedodržením příslušných norem.

Ověřte si také, zda elektrické zařízení odpovídá maximálnímu výkonu přístroje uvedenému na typovém štítku s údaji, který je umístěn v kotli. Kotle jsou vybavené speciálním přívodním kabelem typu „X“ bez zástrčky. Přívodní kabel musí být připojen k síti 230V ±10% / 50Hz s ohledem na polaritu fáze-nula a na uzemnění  v této síti musí být instalován jednopólový vypínač s kategorií přepětí III. třídy.

Pro ochranu proti případnému stálému rozptýlu napětí tlačítek je nutné nainstalovat bezpečnostní diferenciální zařízení typu A.

Chcete-li vyměnit přívodní kabel, obraťte se na kvalifikovaného technika (např. ze Střediska Technické Asistence Immergas). Přívodní kabel musí být veden předepsaným směrem (Obr. 1-3). V případě, že je třeba vyměnit síťovou pojistku na přípojovací svorkovnici, použijte rychlopojistku typu 3,15A. Pro hlavní přívod z elektrické sítě do přístroje není dovoleno použití adaptérů, sdružených zásuvek nebo prodlužovacích kabelů.

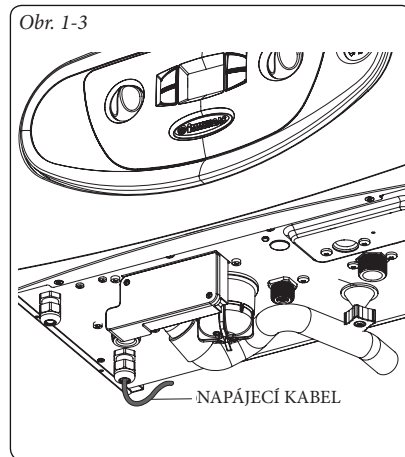

INSTALATÉR

UŽIVATEL

TECHNICKÉ ÚDRŽBY

1.5 VEDLEJŠÍ OVLÁDÁNÍ A ČASOVÉ TERMOSTATY PROSTŘEDÍ (OPTIONAL).

Kotel je předurčen k aplikaci časových termostatů prostředí nebo vedlejších ovládaní, které jsou k dispozici jako souprava optional. (Obr. 1-4) Všechny časové termostaty Immergas jsou připojitelné prostřednictvím jenom dvou šňůr. Pečlivě si přečtěte pokyny k montáži a obsluze, které jsou součástí přídatné soupravy.

- Digitální časový termostat On/Off. Časový termostat povoluje:

- nastavit dvě hodnoty pokojové teploty: jednu denní (komfortní teplotu) a jednu noční (sníženou teplotu);
- nastavit týdenní program se čtyřmi zapnutími a vypnutími denně;
- zvolit požadovaný stav provozu mezi různými možnými alternativami:
 - manuální provoz (s nastavitelnou teplotou).
 - automatický provoz (s nastaveným programem).
 - nucený automatický provoz (momentální modifikace teploty automatického programu).

Chronotermostat je napájen 2 baterkami o 1,5V typu LR 6 alkalické;

- Zařízení Příkaz Záložní Přítel^{V2} CAR^{V2} (Obr. 1-4) s fungováním klimatického chronotermostatu. Panel Příkaz Záložní Přítel^{V2} umožňuje kromě výše uvedených funkcí mít pod kontrolou a především po ruce všechny důležité informace, týkající se funkce přístroje a topného zařízení, díky čemuž je možné pohodlně zasahovat do dříve nastavených parametrů bez nutnosti přemísťovat se na místo, kde je zařízení nainstalováno. Panel Příkaz Záložní Přítel^{V2} je opatřen autodiagnostickou funkcí, která zobrazuje na displeji případné poruchy funkce kotle. Klimatický časový termostat zabudovaný v dálkovém panelu umožňuje přizpůsobit přívodní teplotu zařízení skutečné potřebě prostředí, které je třeba vytápět. Tak bude možné dosáhnout požadované teploty prostředí s maximální přesností a tedy s výraz-

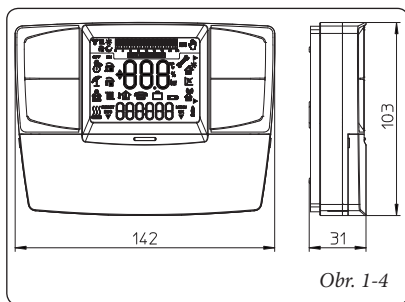

Obr. 1-4

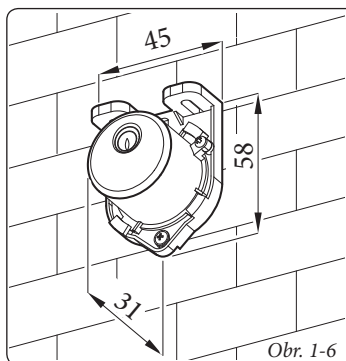

Obr. 1-6

nou úsporou na provozních nákladech. Kromě toho umožňuje zobrazit skutečnou pokojovou a vnější teplotu (pokud je přítomna externí sonda). Chronotermostat je napájený přímo z kotle prostřednictvím dvou šňůr, které slouží na přenos dat mezi kotlem a chronotermostatem.

Důležité: V případě zařízení, které je rozděleno na zóny prostřednictvím příslušné soupravy CAR^{V2} musí být toto používáno bez funkce tepelné klimatické regulace, to jest s nastavením funkce v režimu On/Off.

Elektrické připojení CAR^{V2} nebo časového termostatu On/Off (Optional). *Níže uvedené operace se provádějí po odpojení přístroje od elektrické sítě.* Případný termostat nebo pokojový časový termostat On/Off se připojí ke svorkám 40 a 41 po odstranění můstku X40 (Obr. 1-5). Ujistěte se, že kontakt termostatu On/Off je „čistého typu“, tedy nezávislý na síťovém napětí. V opačném případě by se poškodila elektronická regulační karta. Eventuální CAR^{V2} musí být připojen prostřednictvím svorek + a - na svorky 41 a 44 na elektronické kartě (v kotli), odstraněním můstku X40 a dodržemím e rispettando la polarità, (Obr. 1-5). Připojení s nesprávnou polaritou, i když CAR^{V2} nepoškodí, neumožní však jeho funkci. Je možné připojit ke kotli jenom jedno záložní ovládaní.

Důležité: V případě použití CAR^{V2} je uživatel povinen zajistit dvě oddělená vedení podle platných norem vztahujících se na elektrická zařízení. Veškerá potrubí nesmí být nikdy použita jako uzemnění elektrického nebo telefonického zařízení. Ujistěte se, aby k tomu nedošlo před elektrickým zapojením kotle.

Instalace v případě zařízení pracujícího při nízké přímé teplotě. Kotel může přímo napájet zařízení na nízkou teplotu, aktivováním parametrů “S5” a “S6” (odst. 3.8). V tomto případě se doporučuje vložit příslušnou bezpečnostní soupravu (optional), skládající se z termostatu (s regulovatelnou teplotou). Termostat může být umístěn na přívodním potrubí zařízení.

1.6 EXTERNÍ SONDA (OPTIONAL)

Kotel je předurčen pro aplikaci externí sondy (Obr. 1-6), která je k dispozici jako souprava optional. Pro umístění externí sondy konzultujte příslušné pokyny.

Tato sonda je přímo připojitelná k elektrickému zařízení kotle a umožňuje automaticky snížit maximální teplotu předávanou do systému při zvýšení vnější teploty. Tím se dodávané teplo přizpůsobí výkyvům vnější teploty. Externí sonda, pokud je připojena, funguje stále, nezávisle na přítomnosti nebo typu použitého pokojového časového termostatu a může pracovat v kombinaci s oběma časovými termostaty Immergas. Vzájemný vztah mezi teplotou na přívodu zařízení a vnější teplotou závisí od polohy voliče, nacházejícího se na plášti kotle (anebo od panelu příkazu CAR^{V2}, pokud je připojen ke kotli), v závislosti od křivek zobrazených na diagramu (Obr. 1-7). Elektrické připojení externí sondy se provádí pomocí svorek 38 a 39 na svorkovnici, nacházející se pod vzduchotěsnou komorou (Obr. 3-2).

Obr. 1-5

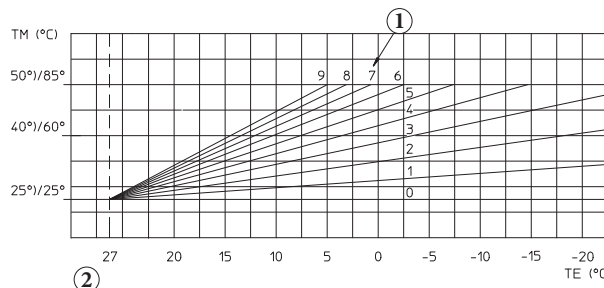
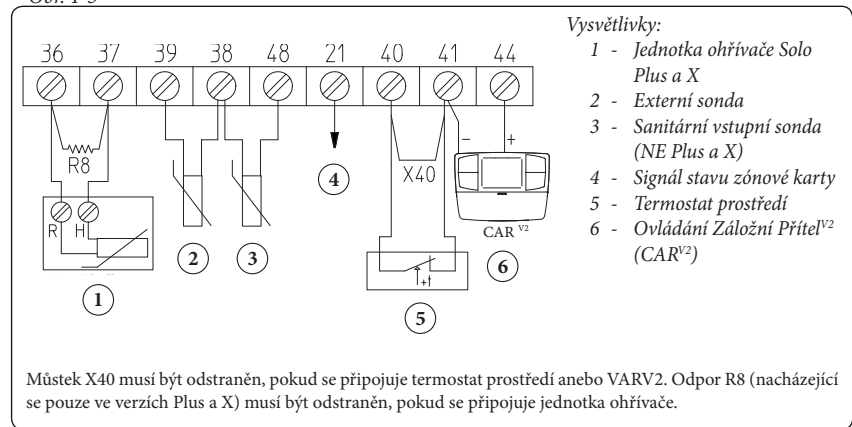

Obr. 1-7

1.7 SYSTÉMY KOUŘOVODŮ IMMERGAS.

Společnost Immergas dodává nezávisle na kotlích různá řešení pro instalaci koncových dílů sání vzduchu a výfuku spalin, bez kterých kotel nemůže fungovat.

Pozor: kotel musí být instalován výhradně k zařízení na sání vzduchu a výfuk spalin z originálního plastového materiálu společnosti Immergas ze „Zelené série“, jak vyžaduje platná směrnice.

Potrubi z plastového materiálu se nesmí instalovat ve vnějším prostředí, pokud překračují délku více jak 40 cm a nejsou vhodně chráněny před UV zářením a jinými atmosférickými vlivy.

Takový kouřovod je možné rozeznat podle identifikačního štítku s následujícím upozorněním: „pouze pro kondenzační kotle“.

• Odporové faktory a ekvivalentní délky. Každý prvek kouřového systému má *odporový faktor* odvozený z experimentálních zkoušek a uvedený v následující tabulce. Odporový faktor jednotlivého prvku je nezávislý na typu kotle, na který bude instalován a jedná se o bezrozměrnou velikost. Je nicméně podmíněn teplotou kapalin, které trubkami procházejí a liší se tedy při použití pro sání vzduchu anebo výfuk spalin. Každý jednotlivý prvek má odpor odpovídající určité délce v metrech trubek stejného průměru, tzv. *ekvivalentní délce*, získané z poměrů relativních odporových faktorů. *Všechny kotle mají maximální experimentálně dosažitelný odporový faktor o hodnotě 100.* Maximální přípustný odporový faktor odpovídá odporu zjištěnému u maximální povolené délky potrubí s každým typem koncové soupravy. Souhrn těchto informací umožňuje provést výpočty pro ověření možnosti vytvoření nejrozdílnějších konfigurací kouřového systému.

• **Umístění těsnění (černé barvy) pro kouřový systém „zelené série“.** Dejte pozor na správné umístění těsnění (pro ohyby nebo prodloužení) (Obr. 1-8):

- těsnění (A) se zářezy pro použití ohybů.
- těsnění (B) bez zářezů pro prodloužení.

POZN.: v případě, že by namazání jednotlivých dílů (provedené výrobcem) nebylo dostatečné, odstraňte hadříkem zbylé mazivo a pak pro usnadnění zasouvání posypte díly běžným nebo průmyslovým zásepem.

• Připojení prodlužovacího potrubí a kolen pomocí spojek. Při instalaci případného prodloužení pomocí spojek k dalším prvkům kouřového systému je třeba postupovat následovně: Koncentrickou trubku nebo koleno zasuněte až na doraz perem (hladká strana) do drážky (s obrubovým těsněním) dříve instalovaného prvku. Tímto způsobem dosáhnete dokonale těsného spojení jednotlivých prvků.

Pozor: když je nutné zkrátit koncový výfukový díl a/nebo prodlužovací koncentrickou trubku, musí vnitřní potrubí vyčnívat vždy o 5 mm vzhledem k venkovnímu potrubí.

• **POZN.:** z bezpečnostních důvodů se doporučuje nezakrývat, a to ani dočasně, koncový díl sání/výfuku kotle.

• **POZN.:** při instalaci horizontálních trubek je nutné zachovat minimální sklon potrubí 3% a každé tři metry instalovat tahový pás s hmoždinkou.

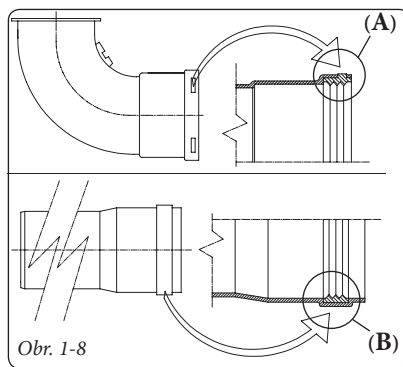

Obr. 1-8

1.8 TABULKA ODPOROVÝCH FAKTORŮ A EKVALENTNÍCH DĚLEK.

TYP POTRUBÍ		Odporový Faktor (R)	Ekvivalentní délka v metrech koncentrické trubky Ø80/125
Koncentrická trubka Ø80/125 m 1		2,1	1
Koncentrické koleno 90° o průměru Ø80/125		3,0	1,4
Koncentrické koleno 45° o průměru Ø80/125		2,1	1
Kompletní koncový horizontální koncentrický díl sání a výfuku o průměru 80/125		2,8	1,3
Kompletní koncový vertikální koncentrický díl sání a výfuku o průměru 80/125		3,6	1,7
Koncentrické koleno 90° o průměru Ø80/125 s inspekčním otvorem		3,4	1,6
Inspekční zásuvka Ø80/125		3,4	1,6

TYP POTRUBÍ		Odporový Faktor (R)	Ekvivalentní délka v metrech koncentrické trubky Ø60/100	Ekvivalentní délka v metrech trubky Ø80	Ekvivalentní délka v metrech trubky Ø60	Ekvivalentní délka v metrech koncentrické trubky Ø80/125
Koncentrická trubka Ø60/100 m 1		Sání vzduchu a Výfuk 6,4	m 1	Sání m 7,3 Výfuk m 5,3	Výfuk m 1,9	m 3,0
Koncentrické koleno 90° o průměru Ø60/100		Sání vzduchu a Výfuk 8,2	m 1,3	Sání m 9,4 Výfuk m 6,8	Výfuk m 2,5	m 3,9
Koncentrické koleno 45° o průměru Ø60/100		Sání vzduchu a Výfuk 6,4	m 1	Sání m 7,3 Výfuk m 5,3	Výfuk m 1,9	m 3,0
Kompletní koncový horizontální koncentrický díl sání a výfuku o průměru 60/100		Sání vzduchu a Výfuk 15	m 2,3	Sání m 17,2 Výfuk m 12,5	Výfuk m 4,5	m 7,1
Koncový horizontální koncentrický díl sání a výfuku o průměru 60/100		Sání vzduchu a Výfuk 10	4,0 m	Sání m 11,5 Výfuk m 8,3	Výfuk m 3,0	m 4,7
Kompletní koncový vertikální koncentrický díl sání a výfuku o průměru 60/100		Sání vzduchu a Výfuk 16,3	4,0 m	Sání m 18,7 Výfuk m 13,6	Výfuk m 4,9	m 7,7
Koncový vertikální koncentrický díl sání a výfuku o průměru 60/100		Sání vzduchu a Výfuk 9	4,0 m	Sání m 10,3 Výfuk m 7,5	Výfuk m 2,7	m 4,3
Trubka 1m o průměru Ø80		Sání vzduchu 0,87	4,0 m	Sání m 1,0	Výfuk m 0,4	4,0 m
		Výfuk 1,2	m 0,2	Výfuk m 1,0		4,0 m
Kompletní výfukový koncový díl 1 m o průměru Ø80		Sání vzduchu 3	4,0 m	Sání m 3,4	Výfuk m 0,9	4,0 m
Sací koncový díl o průměru Ø 80 Výfukový koncový díl o průměru Ø 80		Sání vzduchu 2,2	4,0 m	Sání m 2,5	Výfuk m 0,6	m 1
		Výfuk 1,9	4,0 m	Výfuk m 1,6		m 0,9
Koleno 90° o průměru Ø80		Sání vzduchu 1,9	4,0 m	Sání m 2,2	Výfuk m 0,8	m 0,9
		Výfuk 2,6	4,0 m	Výfuk m 2,1		m 1,2
Koleno 45° o průměru Ø80		Sání vzduchu 1,2	m 0,2	Sání m 1,4	Výfuk m 0,5	4,0 m
		Výfuk 1,6	m 0,25	Výfuk m 1,3		0,7
Trubka o průměru Ø60 m 1 pro intubaci		Výfuk 3,3	4,0 m	Sání vzduchu 3,8	Výfuk m 1,0	4,0 m
				Výfuk 2,7		
Koleno 90° o průměru Ø60 pro intubaci		Výfuk 3,5	4,0 m	Sání vzduchu 4,0	Výfuk m 1,1	m 1,6
				Výfuk 2,9		
Redukce o průměru Ø80/60		Sání vzduchu a Výfuk 2,6	4,0 m	Sání m 3,0	Výfuk m 0,8	m 1,2
				Výfuk m 2,1		
Kompletní výfukový koncový díl vertikální o průměru Ø60 pro intubaci		Výfuk 12,2	m 1,9	Sání m 14	Výfuk m 3,7	m 5,8
				Výfuk m 10,1		

1.9 INSTALACE VENKU NA MÍSTĚ ČÁSTEČNĚ CHRÁNĚNÉM.

POZN.: pod místem částečně chráněným se rozumí takové, na kterém přístroj není vystaven přímému vlivu nečasu (děšť, sníh, krupobití, atd.).

- Konfigurace typu B s otevřenou komorou a nuceným tahem.

Použitím příslušné krycí soupravy je možné provést přímé sání vzduchu (Obr. 1-9) a výfuk spalin do samostatného komínu anebo přímo do vnějšího prostředí. V této konfiguraci je možné nainstalovat kotel na částečně chráněném místě. Kotel v této konfiguraci je klasifikován jako typ B₂₃.

U této konfigurace:

- je vzduch nasáván přímo z prostředí, kde je kotel nainstalován (ve vnějším prostředí);
- kouř je třeba odvádět vlastním jednoduchým komínem anebo přímo do venkovní atmosféry.

Musí být dodržovány platné technické normy.

- **Montáž krycí soupravy (Obr. 1-11).** Odmontujte z bočních otvorů, vzhledem k centrálnímu otvoru, zde nacházející se dvě víka a těsnění, pak zakryjte pravý otvor sání příslušnou plotýnkou a upevněte ji na levé straně pomocí dvou šroubů, které jste předtím odšroubovali. Namontujte přírubu odvodu Ø80 na nejvnitřnější otvor kotle, s použitím těsnění, které je ve vybavení soupravy a utáhněte šrouby, rovněž ve vybavení. Namontujte vrchní kryt a upevněte jej pomocí 4 šroubů v soupravě s použitím odpovídajících těsnění. Zasuňte ohyb 90° Ø80 na pero (hladká strana) do drážky (těsnění s obrubou) příruby o průměru Ø80 až na doraz, vsuňte těsnění tak, aby sklouzlo podél ohybu, upevněte jej pomocí plechové plotýnky a utáhněte pomocí pásky, který je ve vybavení soupravy, dávejte přitom pozor na zablokování 4 jazýčků těsnění. Výfukovou trubku zasuňte až na doraz perem (hladká strana) do drážky ohybu 90° Ø80. Nezapomeňte předtím vložit odpovídající vnitřní růžici. Tímto způsobem dosáhnete dokonale těsného spojení a utěsnění jednotlivých částí soupravy.

Maximální prodloužení odvodu spalin. Odvod spalin (jak vertikální tak horizontální) může být prodloužen do přímé délky max. di 30 m.

- Spojení prodlužovacího potrubí. Při instalaci případného prodloužení pomocí spojek k dalším prvkům kouřového systému je třeba postupovat následovně: Výfukovou trubku nebo koleno zasuňte až na doraz perem (hladká strana) do drážky (s obrubovým těsněním) dříve instalovaného prvku. Tímto způsobem dosáhnete dokonale těsného spojení jednotlivých prvků.

Příklad instalace přímé vertikální koncové soupravy na částečně chráněném místě. Při použití vertikální koncové soupravy na odvod spalin je nutné respektovat minimální vzdálenost 300 mm od balkonu, nacházejícím se nad zařízením. Kóta $X+Y+Z+W$ (vždycky respektujíc balkon nacházející se nad kotlem), se musí rovnat nebo být vyšší než 2000 mm (Obr. 1-10). Hodnota W se bere do úvahy pouze když má balkon nad kotlem uzavřenou balustrádu ($W=0$ v případě otevřené balustrády).

- **Konfigurace bez krycí soupravy na místě částečně chráněném (kotel typu C).**

Ponechajíc boční víka namontována, je možné nainstalovat přístroj venku i bez krycí soupravy. Instalace se provádí s použitím horizontálního koncentrické soupravy sání / výfuk o průměru Ø60/100, Ø80/125 a rozdělovače Ø80/80, pro které je třeba konzultovat příslušný odstavec vztahující se na instalaci ve vnitřních prostorech. V této konfiguraci je souprava vrchního krytí, který zabezpečuje dodatečnou ochranu kotle, doporučována, ale není povinná.

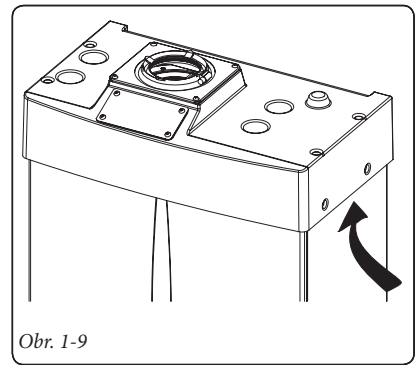

Obr. 1-9

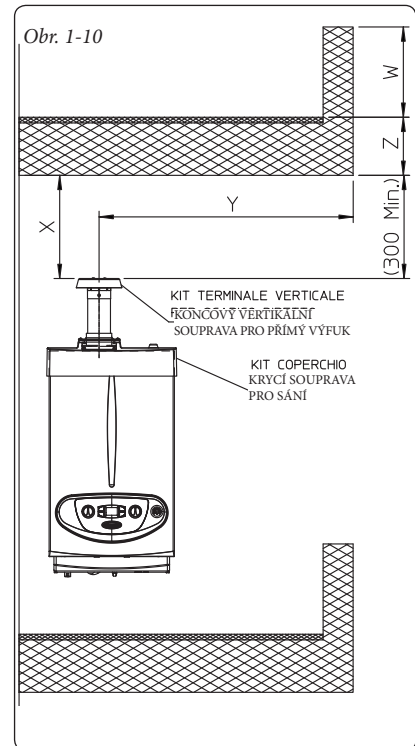

Obr. 1-10

INSTALATĚR

UŽIVATEL

TECHNICKÉ ÚDRŽBY

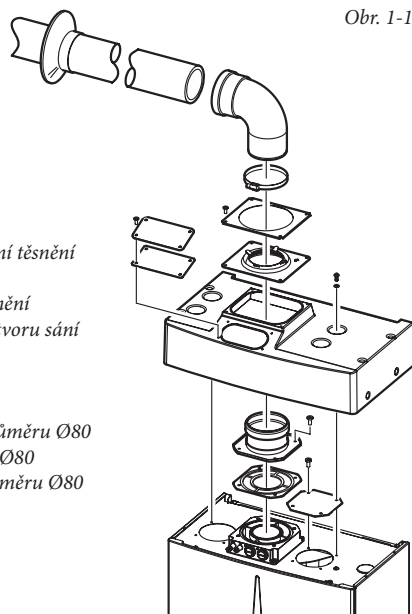

Obr. 1-11

Souprava krytu obsahuje:

- 1 kus Tepelný kryt
- 1 kus Destička na zablokování těsnění
- 1 kus Těsnění
- 1 kus Pásek pro utáhnutí těsnění
- 1 kus Plotýnka pro zakrytí otvoru sání

Souprava terminálu obsahuje:

- 1 kus Těsnění
- 1 kus Výfuková příruba o průměru Ø80
- 1 kus Koleno 90° o průměru Ø80
- 1 kus Výfuková trubka o průměru Ø80
- 1 kus Růžice

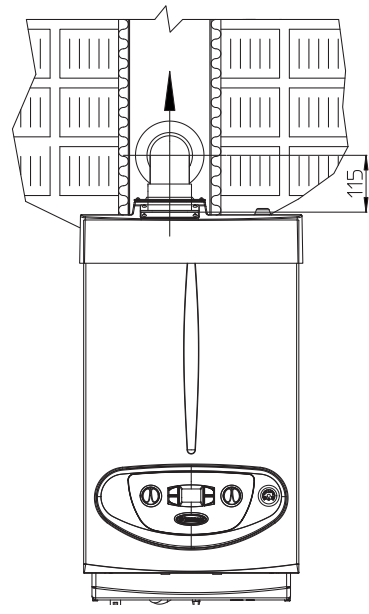

Obr. 1-12

1.10 INSTALACE KONCENTRICKÝCH HORIZONTÁLNÍCH SOUPRAV.

Konfigurace typu C se vzduchotěsnou komorou a nuceným tahem.

Souprava horizontálního sání/výfuku o průměru Ø60/100. Montáž soupravy (Obr. 1-13): nainstalujte koleno s těsnícím kroužkem (2) do centrálního otvoru kotle vložením těsnění (1) (které nevyžaduje lubrikaci) s kruhovou obrubou směrem dolů a v kontaktu s kotlem a utáhněte pomocí šroubů, které jsou ve vybavení soupravy. Koncentrický koncový díl Ø60/100 (3) zasuňte až na doraz perem (hladká strana) do drážky (s těsněním s obrubou) kolena. Nezapomeňte předtím navléknout odpovídající vnitřní (6) a vnější (7) růžici. Tímto způsobem dosáhnete dokonale těsného spojení jednotlivých částí soupravy.

- Prodlužovací části pro horizontální soupravu Ø60/100 (Obr. 1-14). Soupravu v této konfiguraci je možné prodloužit až na *maximální délku 12,9 m* horizontálně, včetně mřížkového koncového dílu a bez koncentrického kolena na výstupu z kotle. Tato konfigurace odpovídá odporovému faktoru rovnajícímu se hodnotě 100. V těchto případech je nutné si objednat příslušné prodlužovací kusy.

Souprava horizontálního sání/výfuku o průměru Ø80/125. Montáž soupravy (Obr. 1-15): pro instalaci soupravy Ø80/125 je nezbytné použít soupravu s přírubovým adaptérem, abyste mohli nainstalovat kouřový systém o průměru Ø80/125. Nainstalujte přírubový adaptér (2) do centrálního otvoru kotle vložením těsnění (1) (které nevyžaduje lubrikaci) s kruhovou obrubou směrem dolů a v kontaktu s kotlem a utáhněte pomocí šroubů, které jsou ve vybavení soupravy. Zasuňte koleno (3) perem (hladká strana) až na doraz na adaptér (1). Koncentrický koncový díl o průměru 80/125 (5) zasuňte až na doraz perem (hladká strana) do drážky (s těsněním s obrubou) kolena. Nezapomeňte předtím navléknout odpovídající vnitřní (6) a vnější (7) růžici. Tímto způsobem dosáhnete dokonale těsného spojení jednotlivých částí soupravy.

- Prodlužovací části pro horizontální soupravu Ø80/125 (Obr. 1-16). Soupravu v této konfiguraci je možné prodloužit až na *maximální délku 32 m* horizontálně, včetně mřížkového koncového dílu a bez koncentrického kolena na výstupu z kotle. V případě přídatných komponentů je nezbytné odečíst délku odpovídající maximální povolené hodnotě. V těchto případech je nezbytné požádat o příslušné prodlužovací kusy.
- Venkovní rošt. **POZN.:** pro správné fungování systému je potřebné, aby byl koncový rošt nainstalován správně, ujistěte se, že indikace "nahoru" uvedena na koncovém díle je respektována během instalace.

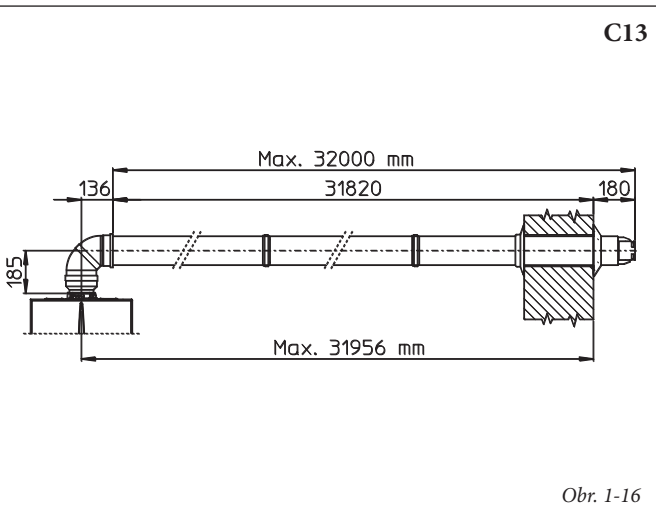
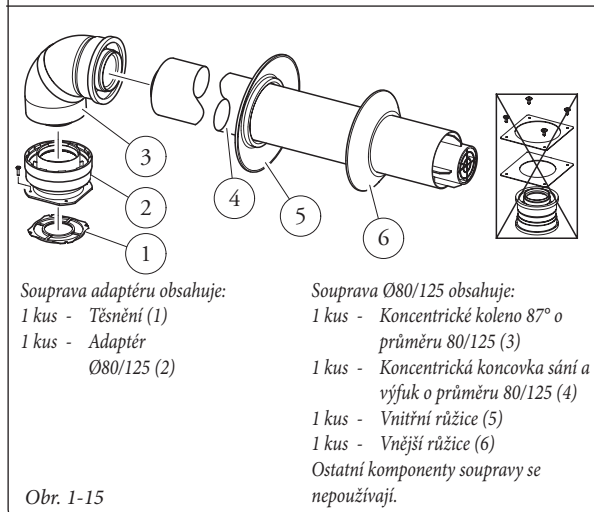
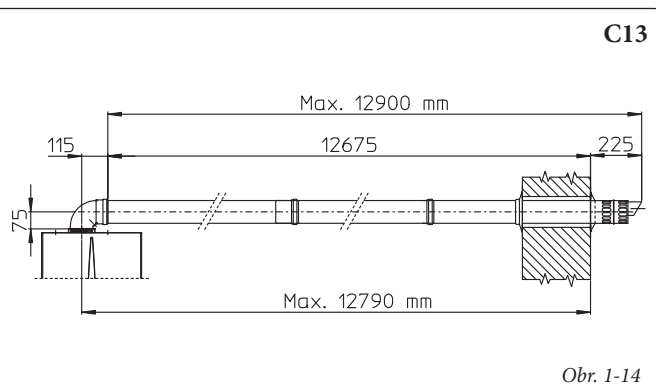
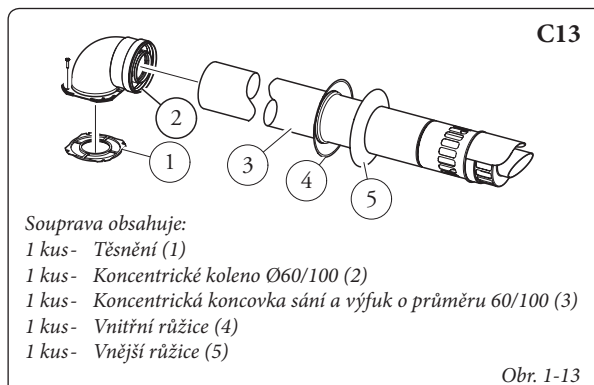

1.11 INSTALACE KONCENTRICKÝCH VERTIKÁLNÍCH SOUPRAV.

Konfigurace typu C se vzduchotěsnou komorou a nuceným tahem.

Vertikální koncentrická souprava sání a výfuku. Tato koncová souprava umožňuje sání vzduchu a výfuk spalin vertikálním směrem přímo do vnějšího prostředí.

POZN.: vertikální souprava s hliníkovou taškou umožňuje instalaci na terasách a střechách s maximálním sklonem 45% (asi 25°), přičemž výšku mezi koncovým poklopem a půlkulovým dílem (374 mm pro Ø60/100 a 260 mm pro Ø80/125) je třeba vždy dodržet.

Vertikální souprava s hliníkovou taškou Ø60/100.

Montáž soupravy (Obr. 1-17): Nainstalujte koncentrickou přírubu (2) do centrálního otvoru kotle vložením těsnění (1) (které nevyžaduje lubrikaci) s kruhovou obrubou směrem dolů a v kontaktu s kotlem a utáhněte pomocí šroubů, které jsou ve vybavení soupravy.

Instalace falešné hliníkové tašky: nahraďte tašky hliníkovou deskou (4), a vytvarujte ji tak, aby

odváděla dešťovou vodu. Na hliníkovou tašku umístěte půlkulový díl (6) a zasuňte koncový díl pro sání a výfuk (5). Koncentrický koncový díl o průměru Ø60/100 zasuňte až na doraz perem (5) (hladká strana) do drážky redukce (2). Nezapomeňte předtím nasunout odpovídající růžici (3). Tímto způsobem dosáhnete dokonale těsného spojení jednotlivých částí soupravy.

- Prodlužovací části pro vertikální soupravu Ø60/100 (Obr. 1-18). Vertikální soupravu v této konfiguraci je možné prodloužit až na *maximálně 14,4 m* lineárně vertikálně včetně koncového dílu. Tato konfigurace odpovídá odporovému faktoru rovnající se hodnotě 100. V tomto případě je nutné si objednat příslušné prodlužovací spojkové kusy.

Vertikální souprava s hliníkovou taškou Ø80/125.

Montáž soupravy (Obr. 1-19): pro instalaci soupravy Ø80/125 je nezbytné použít soupravu s přírubovým adaptérem, abyste mohli nainstalovat kouřový systém o průměru Ø80/125. Nainstalujte přírubový adaptér (2) do centrálního otvoru kotle vložením těsnění (1) (které

nevyžaduje lubrikaci) s kruhovou obrubou směrem dolů a v kontaktu s kotlem a utáhněte pomocí šroubů, které jsou ve vybavení soupravy. Instalace falešné hliníkové tašky: nahraďte tašky hliníkovou deskou (4), a vytvarujte ji tak, aby odváděla dešťovou vodu. Na hliníkovou tašku umístěte půlkulový díl (5) a zasuňte koncový díl pro sání a výfuk (7). Koncentrický koncový díl o průměru 80/125 zasuňte až na doraz perem (hladká strana) do drážky redukce (1). Nezapomeňte předtím navléknout odpovídající růžici (3). Tímto způsobem dosáhnete dokonale těsného spojení jednotlivých částí soupravy.

- Prodlužovací části pro vertikální soupravu Ø80/125 (Obr. 1-20). Vertikální soupravu v této konfiguraci je možné prodloužit až na *maximálně 32 m* lineárně vertikálně včetně koncového dílu. V případě přidatných komponentů je nezbytné odečíst délku odpovídající maximální povolené hodnotě. V těchto případech je nezbytné požádat o příslušné prodlužovací kusy.

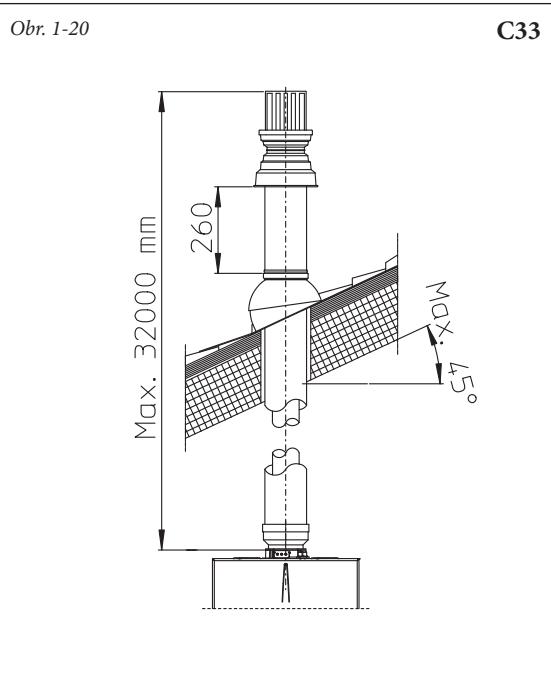
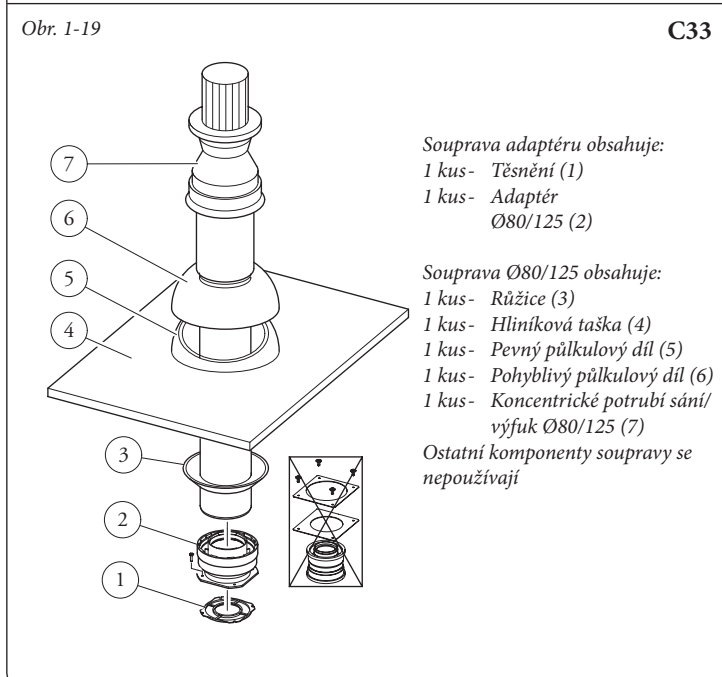
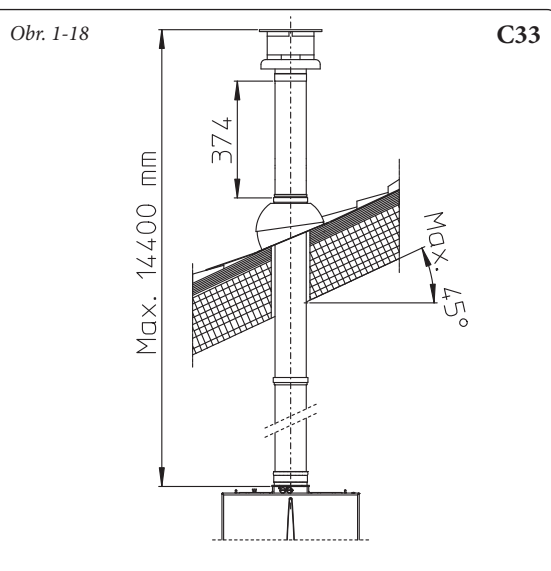
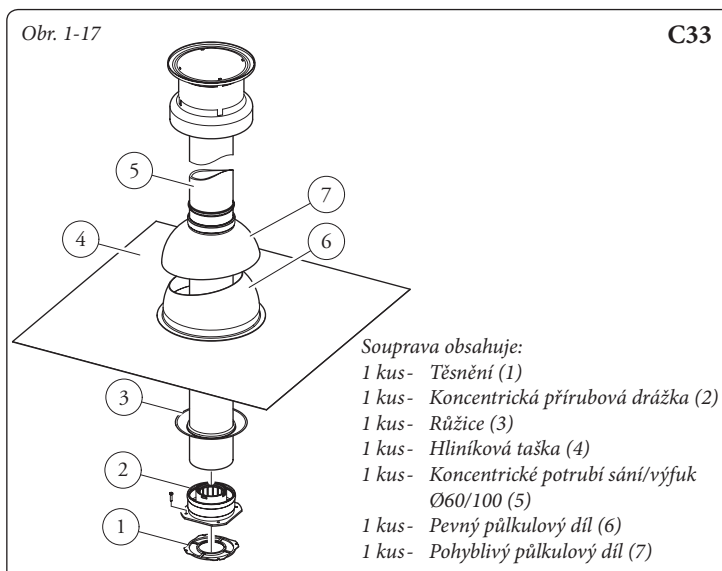

1.12 INSTALACE ROZDĚLOVACÍ SOUPRAVY.

Konfigurace typu C se vzduchotěsnou komorou a nuceným tahem.

Rozdělovací souprava o průměru Ø80/80. Tato souprava umožňuje sání vzduchu z vnějšího okolí obydli a výfuk kouře do komína nebo kouřovodu oddělením výfukových trubek a sacích trubek. Z potrubí (S) (výhradně z plastového materiálu, který je odolný vůči kyslým kondenzacím), se odvádějí prvky spalování. Z potrubí (A) (taky z plastového materiálu), se nasává vzduch potřebný pro spalování. Potrubí sání (A) může být nainstalováno vlevo nebo vpravo od centrálního výfukového potrubí (S). Obě potrubí můžou být orientovány v libovolném směru.

- Montáž soupravy (Obr. 1-21): Nainstalujte přírubu (4) do centrálního otvoru kotle vložením těsnění (1) (které nevyžaduje lubrikaci) s kruhovou obrubou směrem dolů a v kontaktu s přírubou kotle a utáhněte pomocí šroubů se šestihrannou hlavou a plochou špičkou, které jsou ve vybavení soupravy. Sejměte plochou přírubu, která je umístěná v bočním otvoru vzhledem k otvoru střednímu (podle potřeb) a nahraďte ji přírubou (3), umístěte ji na těsnění (2), které je již namontováno v kotli a utáhněte pomocí zašpičatělých závitových šroubů, které jsou ve vybavení soupravy. Zasuňte ohyby (5) perem (hladká strana) do drážky těsnění (3 e 4). Zasuňte koncový díl sání vzduchu (6) perem (hladká strana) do drážky ohybu (5) až na doraz, přesvědčte se, jestli jste předtím zasunuli

odpovídající vnitřní a vnější růžice. Výfukovou trubku (9) zasuňte až na doraz perem (hladká strana) do drážky (5) až na doraz. Nezapomeňte předtím vložit příslušnou vnitřní růžici (3). Tímto způsobem dosáhnete dokonale těsného spojení jednotlivých částí soupravy.

- Celkové rozměry instalace (Obr. 1-22). Jsou uvedeny celkové minimální rozměry pro instalaci rozdělovací soupravy o průměru Ø80/80 v některých limitovaných podmínkách.
- Prodlužovací díly pro rozdělovací soupravu o průměru Ø80/80. Maximální přímá vertikální délka (bez zatáček) trubek sání a výfuku o průměru Ø80 je 41 metrů bez ohledu na to, jestli jsou trubky použity pro sání nebo pro výfuk. Maximální přímá horizontální délka (se zatáčkami v sání a ve výfuku) trubek sání a výfuku o průměru Ø80 je 36 metrů bez ohledu na to, jestli jsou trubky použity pro sání nebo pro výfuk.

POZN.: pro odstranění případného kondenzátu, který se tvoří ve výfukovém potrubí, je nutné naklonit potrubí ve směru kotle s minimálním sklonem 1,5% (Obr. 1-23).

Obr. 1-21

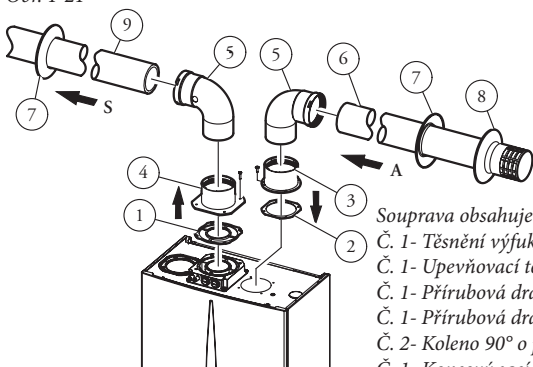

- Souprava obsahuje:
- Č. 1- Těsnění výfuku (1)
 - Č. 1- Upevňovací těsnění příruby (2)
 - Č. 1- Přírubová drážka sání (3)
 - Č. 1- Přírubová drážka výfuku (4)
 - Č. 2- Koleno 90° o průměru 80 (5)
 - Č. 1- Koncový sací díl o průměru Ø 80 (6)
 - Č. 2- Vnitřní růžice (7)
 - Č. 1- Vnější růžice (8)
 - Č. 1- Výfuková roura o průměru 80 (9)

C53

Obr. 1-22

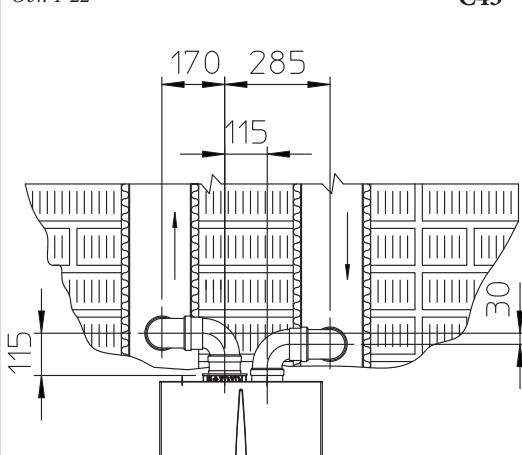

C43

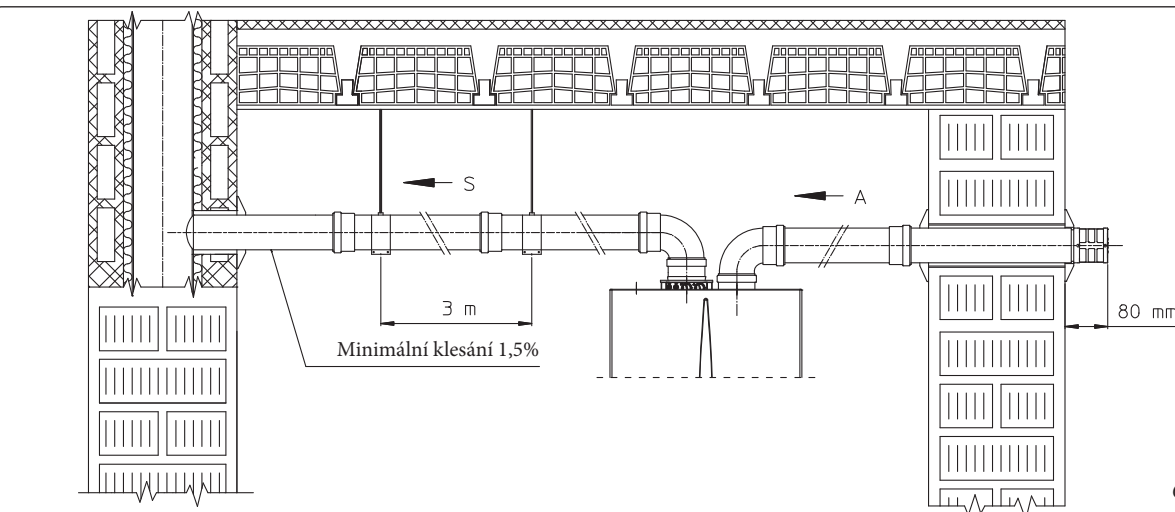

C83

Obr. 1-23

1.13 INSTALACE SOUPRAVY ADAPTÉRU C9.

Tato souprava umožňuje instalovat kotel Immergas v konfiguraci "C93", sáním vzduchu přímo ze šachty, do které vede i výfuk spalin, zajišťován pomocí intubace (systému vložení trubek).

Složení systému.

Aby byl systém funkční a kompletní, musí být vybaven následujícími komponenty, které se dodávají odděleně:

- souprava C93 verze Ø100 nebo Ø125
- souprava pro intubaci Ø60 nebo Ø80
- souprava pro výfuk spalin Ø60/100 nebo Ø80/125, konfigurovaná na základě instalace a typu kotle.

Montáž Soupravy.

- Namontujte komponenty soupravy "C9" na dvířka (A) intubačního systému (Obr. 1-25).
- (Pouze verze Ø125) namontujte přírubový adaptér (11) jeho zasunutím mezi koncentrické těsnění (10) na kotli, upevněte jej šrouby (12).
- Vykonejte proceduru zavádění trubek (intubaci) podle přiloženého ilustračního návodu.
- Vypočítejte vzdálenosti mezi výfukem kotle a ohybem intubačního systému.
- Připravte kouřovody kotle majíc na paměti fakt, že vnitřní trubka koncentrické soupravy musí být zasunuta až na doraz do ohybu intubačního systému (kóta "X" obr. 1-26), zatímco externí trubka musí být zasunuta až na doraz na adaptér (1).

POZN.: pro usnadnění eliminace případného kondenzátu, který se tvoří ve výfukovém potrubí, je nutné naklonit potrubí ve směru kotle s minimálním sklonem 1,5%.

- Namontujte víko (A) spolu s adaptérem (1) a uzávěry (6) na stěnu a zapojte kouřovod k intubačnímu systému.

POZN.: (pouze verze Ø125) před montáží zkontrolujte správné umístění těsnění. V případě, že by namazání jednotlivých dílů (provedené výrobcem) nebylo dostatečné, odstraňte hadříkem zbylé mazivo a pak pro usnadnění zasouvání posypte díly běžným nebo průmyslovým zásypem.

Po správném složení všech komponentů budou spaliny odváděny intubačním systémem; vzduch pro spalování bude nasáván přímo ze šachty (Obr.1-26).

Technické údaje.

- Rozměry šachty musí zajišťovat minimální prostor mezi externí stěnou kouřovodu a interní stěnou šachty: 30 mm pro šachty s kruhovou sekci a 20 mm pro šachty se čtvercovou sekci (Obr. 1-24).
- Na vertikálním úseku kouřovodu jsou povoleny maximálně 2 změny směru s maximální úhlovou odchylkou 30° vzhledem k vertikální části.

- Maximální prodloužení ve vertikálním směru při použití intubačního systému o průměru Ø60 je 13 m, maximální prodloužení zahrnuje 1 ohyb Ø60/100 o 90°, 1 m trubky 60/100 horizontálně, 1 ohyb 90° Ø60 pro intubaci a střešní koncový díl intubačního systému.

Pro stanovení kouřového systému C93 v odlišné konfiguraci, jak byla popsána (Obr. 1-26) je nezbytné brát v úvahu, že 1 metro intubovaných trubek podle výše uvedených popsaných pokynů, má odporový faktor rovnající se 4,9.

- Maximální prodloužení ve vertikálním směru při použití intubačního systému o průměru Ø80 je 28 m, maximální prodloužení zahrnuje 1 adaptér o 60/100 a 80/125, 1 ohyb Ø80/125 o 87°, 1 m trubky 80/125 horizontálně, 1 ohyb 90° Ø80 pro intubaci a střešní koncový díl intubačního systému.

Pro stanovení kouřového systému C93 v odlišné konfiguraci, jak byla popsána (Obr. 1-26) je nezbytné brát v úvahu následující ztráty:

- 1 m koncentrické trubky Ø80/125 = 1 m intubované trubky;
- 1 ohyb o 87° = 1,4 m intubované trubky.

Následně je zapotřebí odečíst délku rovnající se délce komponentu, který byl přidán k 28 povoleným metrům.

Obr. 1-24

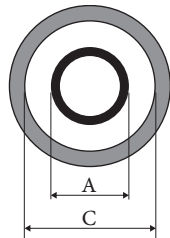
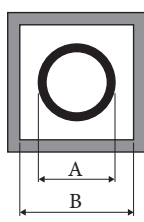

Pevná intubace Ø60 (A) mm	ŠACHTA (B) mm	ŠACHTA (C) mm
66	106	126

Pevná intubace Ø80 (A) mm	ŠACHTA (B) mm	ŠACHTA (C) mm
86	126	146

Flexibilní intubace Ø80 (A) mm	ŠACHTA (B) mm	ŠACHTA (C) mm
90	130	150

Složení soupravy:

Ref.	Množ.	Popis
1	1	Adaptér dvířek Ø100 nebo Ø125
2	1	Neoprenové těsnění dvířek
3	4	Šrouby 4.2 x 9 AF
4	1	Šrouby TE M6 x 20
5	1	Plochá nylonová podložka M6
6	2	Plechový uzávěr otvoru dvířek
7	1	Neoprenové těsnění uzávěru
8	1	Zoubkovaná rúžice M6
9	1	Maticice M6
10	1 (souprava 80/125)	Koncentrické těsnění Ø60-100
11	1 (souprava 80/125)	Přírubový adaptér Ø80-125
12	4 (souprava 80/125)	Šrouby TE M4 x 16 se zářezem pro šroubovák
-	1 (souprava 80/125)	Šáček se zásypem na mazání

Dodáváno odděleně:

Ref.	Množ.	Popis
A	1	Dvířka soupravy pro intubaci

Legenda k obrázkům instalace:

1 Jednotné označení komponentu, který se nachází v soupravě

A Označení komponentu, který není dodáván v této soupravě

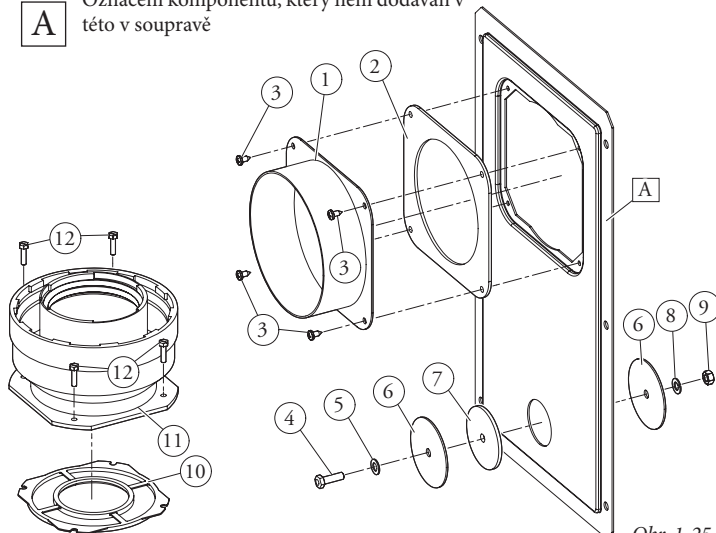

Obr. 1-25

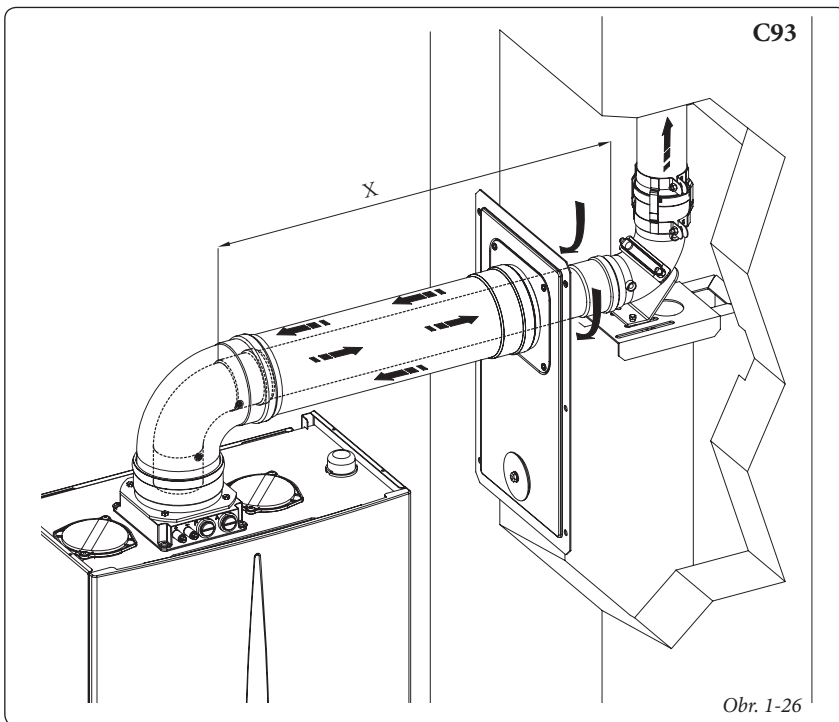

Obr. 1-26

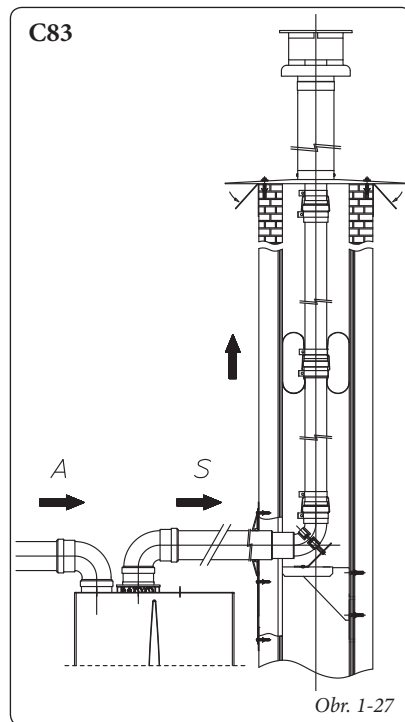

Obr. 1-27

1.14 ZAVADĚNÍ POTRUBÍ (INTUBACE) DO KOMÍNŮ ANEBU TECHNICKÝCH OTVORŮ.

Zavedení potrubí (intubace) je operace, prostřednictvím které se zavedením jednoho nebo více potrubí vytváří systém pro odvod produktů spalování z plynového přístroje; skládá se z potrubí, zavedeného do komínu, dymové roury anebo technického otvoru již existujících anebo nové konstrukce (u novopostavených budov) (Obr. 1-27). Pro zavedení potrubí je nutné použít potrubí, které výrobce uznává za vhodné pro tento účel podle způsobu instalace a použití, které uvádí, a platných předpisů a norem.

Systém pro zavedení potrubí Immergas. Systémy intubace o průměru Ø60 pevný, o průměru Ø80 flexibilní a o průměru Ø80 pevný "Zelená Série" musí být použity jenom pro domácí použití a pro kotle s kondenzací Immergas.

V každém případě je při operacích spojených se zavedením potrubí nutné respektovat předpisy dané platnými směrnici a technickou legislativou. Především je nezbytné po dokončení prací a v souladu s uvedením systému do provozu vyplnit prohlášení o shodě. Kromě toho je zapotřebí řídit se údaji v projektu a technickými údaji v případech, kdy to vyžaduje směrnice a platná technická dokumentace. Systém a jeho součásti mají technickou životnost odpovídající platným směrnici, stále za předpokladu, že:

- je používán v běžných atmosférických podmínkách a v běžném prostředí, jak je stanoveno platnou směrnici (absence kouře, prachu nebo plynu, které by měnily běžné termofyzikální nebo chemické podmínky; provoz při běžných denních výkyvech teplot apod.)
- je instalace a údržba prováděna podle pokynů dodavatele a výrobce a podle předpisů platné směrnice.

- Maximální délka zavedeného pevného svislého tahu o průměru Ø60 je 22 m. Této délky je dosaženo včetně kompletního nasávacího koncového dílu, 1 metru výfukového potrubí o průměru Ø80, dvou ohybů 90° o průměru Ø80 na výstupu z kotle.

- Maximální délka intubovaného pružného svislého tahu o průměru Ø80 je 30 m. Této délky je dosaženo včetně kompletního výfukového koncového dílu, 1 metru výfukového potrubí o průměru Ø80, dvou ohybů 90° o průměru Ø80 na výstupu z kotle pro připojení k intubačnímu systému a dvou změn směru pružného potrubí uvnitř komína/technického průduchu.

- Maximální délka zavedeného pevného svislého tahu o průměru Ø80 je 30 m. Této délky je dosaženo včetně kompletního nasávacího koncového dílu, 1 metru výfukového potrubí o průměru Ø80, dvou ohybů 90° o průměru Ø80 na výstupu z kotle.

1.15 KONFIGURACE TYPU B₂₃S OTEVŘENOU KOMOROU A NUCENÝM TAHEM PRO VNITŘNÍ PROSTŘEDÍ.

Přístroj může být nainstalován uvnitř budov jako typ B₂₃; v takovém případě se doporučuje dodržovat všechny národní a místní technické normy, technická pravidla a platné předpisy.

- Kotle s otevřenou komorou typu B nesmí být instalovány v místnostech, kde je vyvíjena průmyslová činnost, umělecká nebo komerční činnost, při které vznikají výpary nebo těkavé látky (výpary kyselin, lepidel, barev, ředidel, hořavin apod.), nebo prach (např. prach pocházející ze zpracování dřeva, uhelný prach, cementový prach apod.), které mohou škodit prvkům zařízení a narušit jeho činnost.

- V konfiguraci B₂₃ se kotle nesmějí instalovat v ložnicích, koupelnách a garsonkách.

- Instalace přístrojů v konfiguraci B₂₃ se doporučuje pouze venku (na místě částečně chráněném) anebo v neobydlených místnostech se stálou ventilací.

Pro instalaci je nezbytné použít krycí soupravu, pro pokyny k instalaci konzultujte odstavec 1.9.

1.16 VYPOUŠTĚNÍ SPALIN VE VÝFUKOVÉ ROURE/KOMÍNĚ.

Vypouštění spalin nesmí být zapojeno na skupinovou tradiční rozvětvenou kouřovou rouru. Odvod spalin pouze pro kotle v konfiguraci C může být připojen ke kolektivní dymové rouře speciálního typu LAS. Pro konfiguraci B₂₃ je povolen pouze odvod do samostaného komínu anebo přímo do vnějšího prostředí pomocí odpovídajícího koncového dílu. Skupinové kouřové roury a kombinované kouřové roury musí být kromě jiného napojeny jenom na přístroje typu C a stejného modelu (kondenzace), mající takové termické charakteristiky, které nepřesahují více jak 30% maximální přípustnosti a jsou napájeny stejným palivem. Tepelné, kapalně a dynamické vlastnosti (celkové množství spalin, % kyslíčnicku uhličitého, % vlhkosti, atd...) přístrojů, připojených na stejné skupinové kouřové roury nebo na kombinované kouřové roury nesmí převyšovat více než 10% v porovnání s běžným připojeným kotlem. Skupinové kouřové roury nebo kombinované kouřové roury musí být zřetelně projektovány profesionálními technickými odborníky s ohledem na metodologický výpočet a v souladu s platnými technickými normami. Části komínů nebo kouřových rour, na které je připojeno výfukové potrubí, musí odpovídat platným technickým normám.

1.17 KOMÍNOVÉ ROURY, KOMÍNY A MALÉ KOMÍNY.

Kouřové roury, komíny a malé komíny, sloužící na odvod spalin, musejí odpovídat požadavkům platných norem. Malé komíny a výfukové koncové díly musejí respektovat kóty odvodů a vzdálenosti podle platné technické normy.

Umístění koncových výfukových dílů na stěnu.
Koncové díly tahů musejí:

- být situovány podél vnějších stěn budovy;
- být umístěny tak, aby vzdálenosti respektovaly minimální hodnoty, které určuje platná technická norma.

Odvod spalovacích produktů přístrojů s přirozeným nebo nuceným tahem mimo uzavřených prostor pod otevřeným nebem. V uzavřených prostorech, nacházejících se pod otevřeným nebem (ventilační studně, sklepy, dvorky a podobné), které jsou uzavřené na všech stranách, chiusi su tutti i lati, je povolen přímý odvod spalin plynových přístrojů s přírodním nebo nuceným tahem a s termickou výkonností víc jako 4 a po 35 kW za okolností, že jsou respektovány podmínky platné technické normy.

1.18 PLNĚNÍ ZAŘÍZENÍ.

Po zapojení kotle pokračujte s naplněním zařízení prostřednictvím plnicího kohoutu (Obr. 1-29 a 2-2). Plnění je třeba provádět pomalu, aby se uvolnily vzduchové bubliny obsažené ve vodě a vzduch se vypustil z průduchů kotle a vytápěcího systému.

V kotli je zabudován automatický odvzdušňovací ventil umístěný na oběhovém čerpadle. Zkontrolujte, zda je kloubček uvolněný. Otevřete odvzdušňovací ventily radiátorů.

Odvzdušňovací ventily radiátorů se uzavřou, když začne vytékat pouze voda.

Plnicí ventil se zavře, když manometr kotle ukazuje hodnotu přibližně 1,2 barů.

POZN.: při těchto operacích spouštějte oběhové čerpadlo v intervalech pomocí hlavního vypínače umístěného na přístrojové desce. *Oběhové čerpadlo odvzdušněte vyšroubováním předního uzávěru, udržujíc motor v činnosti.* Po dokončení operace uzávěr zašroubujte zpět.

1.19 PLNĚNÍ SIFONU NA SBĚR KONDENZÁTU.

Při prvním zapnutí kotle se může stát, že z vývodu kondenzátu budou vycházet spaliny. Zkontrolujte, zda po několikaminutovém provozu z vývodu kondenzátu již kouřové spaliny nevycházejí. To znamená, že sifon je naplněn kondenzátem do správné výšky, což neumožňuje průchod kouře.

1.20 UVEDENÍ PLYNOVÉHO ZAŘÍZENÍ DO PROVOZU.

Pro uvedení zařízení do provozu je nutné dodržovat příslušnou platnou normu. Tato rozděluje jednotlivá zařízení a následně s tím spojené operace, do tří skupin: nová zařízení, modifikovaná zařízení, opětovně aktivovaná zařízení.

Obzvláště u nových zařízení je zapotřebí:

- otevřít okna a dveře;
- zabránit vzniku jisker a otevřeného plamene;
- přistoupit k vytlačení vzduchu nacházejícího se v potrubí;
- zkontrolovat těsnost vnitřního zařízení podle pokynů stanovených normou.

1.21 UVEDENÍ KOTLE DO PROVOZU (ZAPNUTÍ).

Aby bylo možné dosáhnout vydání prohlášení o shodě požadovaného zákonem, je potřeba při uvádění kotle do provozu provést následující:

- zkontrolovat těsnost vnitřního zařízení podle pokynů stanovených normou.
- zkontrolovat, zda použitý plyn odpovídá tomu, pro který je kotel určen;
- zapnout kotel a zkontrolovat správnost zapálení;
- zkontrolovat, zda jsou výkon plynu a odpovídající tlaky v souladu s těmi uvedenými v manuálu (Odst. 3.20);
- zkontrolovat, zda bezpečnostní zařízení pro případ absence plynu pracuje správně a prověřit relativní dobu, za kterou zasáhne;
- zkontrolovat zásah hlavního spínače umístěného před kotlem a v kotli;
- zkontrolovat, zda nasávací a výfukový koncentrický koncový kus (v případě, že je jím kotel vybaven) není ucpaný.

Pokud jen jedna z těchto kontrol bude mít negativní výsledek, kotel nesmí být uveden do provozu.

Poznámka: úvodní kontrolu kotle musí provést kvalifikovaný technik. Záruka na kotel počíná plynout od data této kontroly.

Osvědčení o kontrole a záruce bude vydáno uživateli.

1.22 OBĚHOVÉ ČERPADLO.

Kotle "Victrix 26 2 I" jsou dodávány se zabudovaným oběhovým čerpadlem s trojpolohovým elektrickým regulátorem rychlosti. S oběhovým čerpadlem nastaveným na první rychlost nepracuje kotel správně. Pro optimalizaci provozu kotle se u nových systémů (jednopotrubních a modulárních) doporučuje nastavit oběhové čerpadlo na maximální rychlost. Oběhové čerpadlo je vybaveno kondenzátorem.

Případné odblokování čerpadla. Pokud by se po delší době nečinnosti oběhové čerpadlo zablokovalo, je nutné odšroubovat přední uzávěr a otočit šroubovákem hřídeli motoru. Tuto operaci proveďte s maximální opatrností, abyste motor nepoškodili.

Regulace By-pass (část 30 Obr. 1-29). V případě potřeby je možné regulovat by-pass podle vlastních požadavků na zařízení, od minima (by-pass vyloučen) po maximum (by-pass vložen) jak je uvedené na grafickém znázornění (Obr. 1-28). Provést regulaci pomocí plochého šroubováku, otáčením ve směru hodinových ručiček se by-pass vloží, v protisměru se vyloučí.

1.23 SOUPRAVY NA OBJEDNÁVKU.

- Souprava zachytávacích kohoutů zařízení s anebo bez inspekčního filtru (na požádání) Kotel je předurčen na instalaci zachytávacích kohoutů zařízení, které se vsouvají do přívodových a zpátečkových potrubí připojovací skupiny. Tato souprava je velmi užitečná během údržby, poněvadž povoluje vyprázdnit jenom kotel bez potřeby vyprázdnění celého zařízení, kromě toho verze s filtrem zabezpečuje funkční charakteristiky kotle díky inspekčnímu filtru.
- Souprava podružné stanice zařízení pro zóny. V případě, že si přejete rozdělit ohřívací zařízení na více zón (**maximum tři**) s oddělenou nezávislou regulací a zachovat vysokou výkonnost dodávky vody pro každou zónu, Immergas dodává na požádání soupravu zařízení pro zóny.
- Souprava na dávkování polyfosfátů (na požádání) Dávkovač polyfosfátů snižuje vznik kotelního kamene, zachovávajíc původní podmínky termické výměny a produkce teplé sanitární vody. Kotel je předurčen na instalaci dávkovače polyfosfátů.
- Karta relé (na požádání). Kotel je vybaven pro instalaci karty relé, která povoluje rozšířit charakteristiky zařízení, a tedy možnosti jeho fungování.
- Krycí souprava (na požádání) V případě instalace ve vnějším prostředí, na místě částečně chráněném s přímým sáním je zapotřebí namontovat příslušný ochranný vrchní kryt pro zabezpečení správného fungování kotle a jeho ochrany před nepříznivými vlivy.

Výše uvedené soupravy se dodávají v kompletu spolu s instruktážním listem pro montáž a použití.

Dostupný výtlač zařízení.

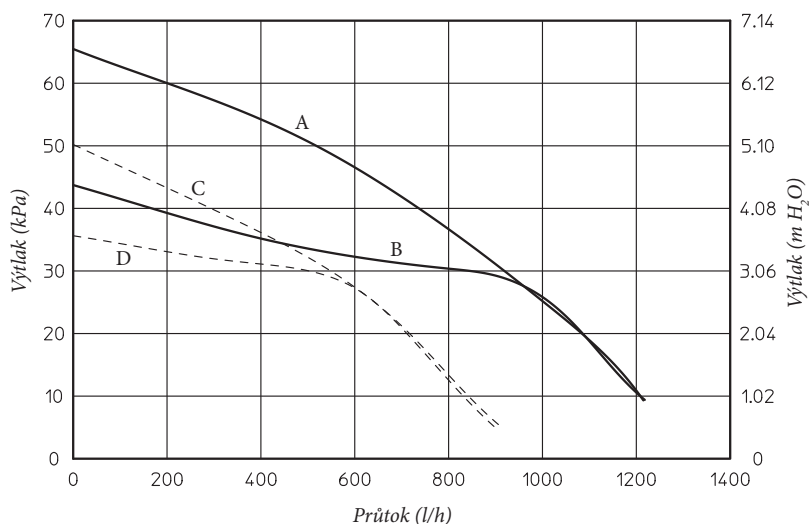

- A = Dostupný výtlač zařízení při maximální rychlosti s by-passem mimo funkci
- B = Dostupný výtlač zařízení při maximální rychlosti s by-passem ve funkci
- C = Dostupný výtlač zařízení při sekundární rychlosti s by-passem mimo funkci
- D = Dostupný výtlač zařízení při sekundární rychlosti s by-passem ve funkci

Obr. 1-28

1.24 KOMPONENTY KOTLE.

Obr. 1-29

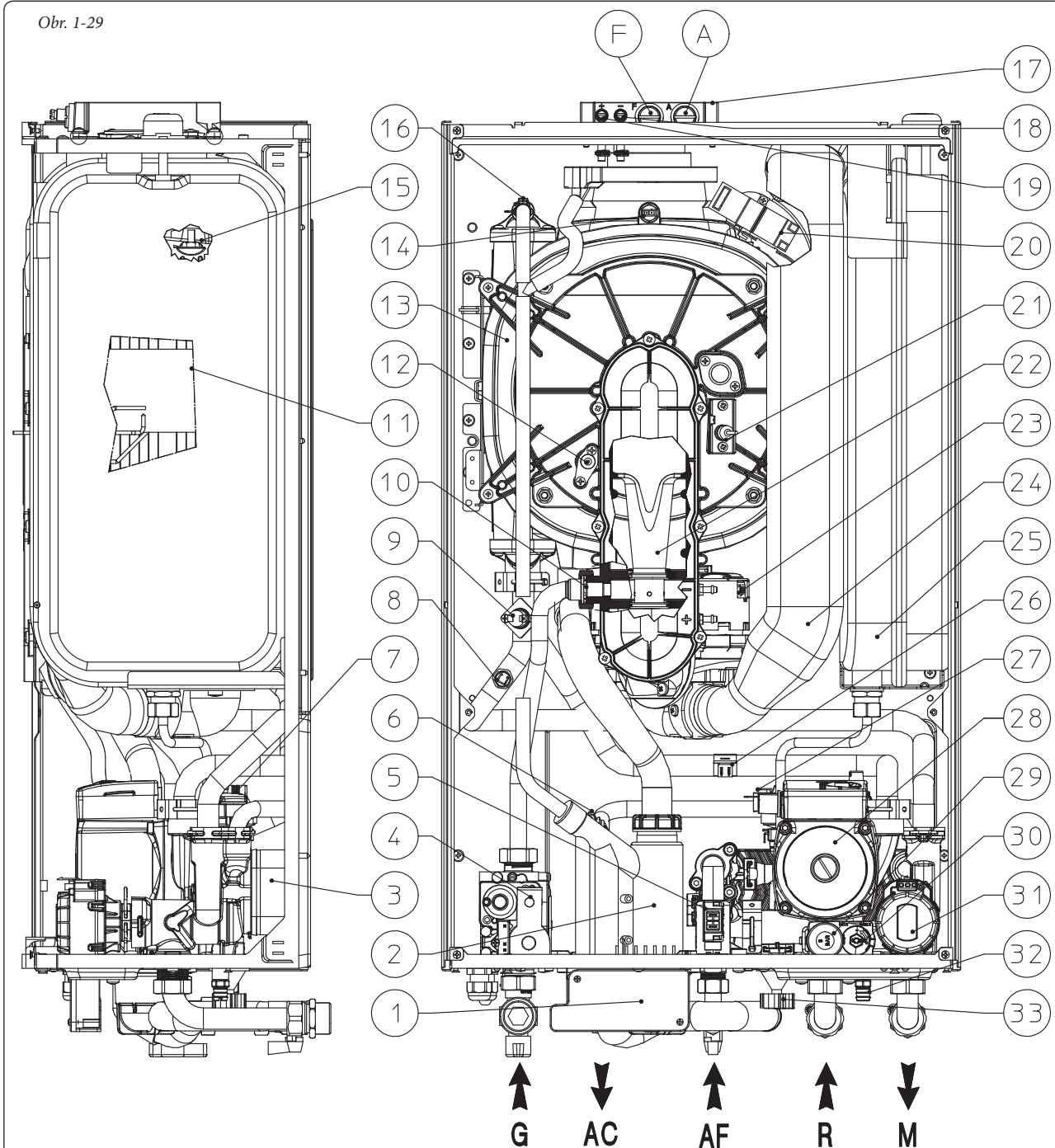

Vysvětlivky:

- 1 - Svorkovnice elektrického zapojení (nejnižší napětí)
- 2 - Sifon vypouštění kondenzátu
- 3 - Sanitární výměník
- 4 - Plynový ventil
- 5 - Sanitární průtokoměr
- 6 - Sanitární sonda
- 7 - Odvzdušňovací ventil
- 8 - Přívodní sonda
- 9 - Bezpečnostní termostat
- 10 - Plynová tryska
- 11 - Hořák
- 12 - Detekční svíčka
- 13 - Kondenzační modul
- 14 - Sonda spalín
- 15 - Tepelná bezpečnostní pojistka výměníku
- 16 - Ventil manuálního odvzdušnění
- 17 - Odběrová místa (vzduch A) – (spaliny F)

- 18 - Tlaková zásuvka negativní signál
- 19 - Tlaková zásuvka pozitivní signál
- 20 - Zapalovač
- 21 - Zapalovací svíčka
- 22 - Venturi
- 23 - Ventilátor
- 24 - Sací vzduchové potrubí
- 25 - Expanzní nádoba zařízení
- 26 - NTC čidlo zpátečky
- 27 - Presostat zařízení
- 28 - Oběhové čerpadlo kotle
- 29 - Bezpečnostní ventil 3 bar
- 30 - By-pass
- 31 - Trojcestný ventil (motorizovaný)
- 32 - Výpustný kohout kotle
- 33 - Kohout pro plnění zařízení

Poznámka: skupina připojení (optional)

INSTALATÉR

UŽIVATEL

TECHNICKÉ ÚDRŽBY

2 NÁVOD K POUŽITÍ A ÚDRŽBĚ

2.1 ČIŠTĚNÍ A ÚDRŽBA.

Pozor: topná zařízení musí být podrobována pravidelné údržbě (k tomuto tématu se dozvíte více v části této příručky věnované technikovi, v bodu týkajícího se roční kontroly a údržby zařízení) a ve stanovených intervalech prováděné kontrole energetického výkonu v souladu s platnými národními, regionálními a místními předpisy. To umožňuje zachovat bezpečnostní, výkonnostní a funkční vlastnosti, kterými je tento kotel charakteristický, neměnné v čase. Doporučujeme vám, abyste uzavřeli roční smlouvu o čištění a údržbě s vašim místním technikem.

2.2 VŠEOBECNÁ UPOZORNĚNÍ.

Nevystavovat závěsný kotel přímým výparům z kuchyňské plotny.

Zabraňte použití kotle dětem a nepovolaným osobám.

Z důvodu bezpečnosti zkontrolujte, zda koncentrický koncový díl pro sání vzduchu a odvod spalin (v případě, že je jím kotel vybaven) není ucpaný, a to ani dočasně.

V případě, že se rozhodnete k dočasné deaktivaci kotle, je potřeba:

- přistoupit k vypuštění vodovodního systému, pokud nejsou nutná opatření proti zamrznutí;
- přistoupit k odpojení elektrického napájení a přívodu vody a plynu.

V případě prací nebo údržby stavebních prvků v blízkosti potrubí nebo zařízení na odvod spalin a jejich příslušenství kotel vypněte a po dokončení prací nechte zařízení a potrubí zkontrolovat odborně kvalifikovanými pracovníky. Zařízení a jeho části nečistěte snadno hořlavými přípravky.

V místnosti, kde je zařízení instalováno, neponechávejte hořlavé kontejnery nebo látky.

• **Pozor:** při použití jakéhokoliv zařízení, které využívá elektrické energie, je zapotřebí dodržovat některá základní pravidla, jako:

- nedotýkejte se zařízení vlhkými nebo mokřými částmi těla; nedotýkejte se ho bosí.
- netahejte elektrické šňůry, nenechte přístroj vystaven klimatickým vlivům (děšť, slunce, atd.);

- napájecí kabel kotle nesmí být vyměňován uživatelem;

- v případě poškození kabelu zařízení vypněte a obraťte se výhradně na odborně kvalifikovaný personál, který se postará o jeho výměnu;

- pokud byste se rozhodli nepoužívat zařízení na určitou dobu, je vhodné odpojit elektrický spínač napájení.

2.3 OVLÁDACÍ PANEL.

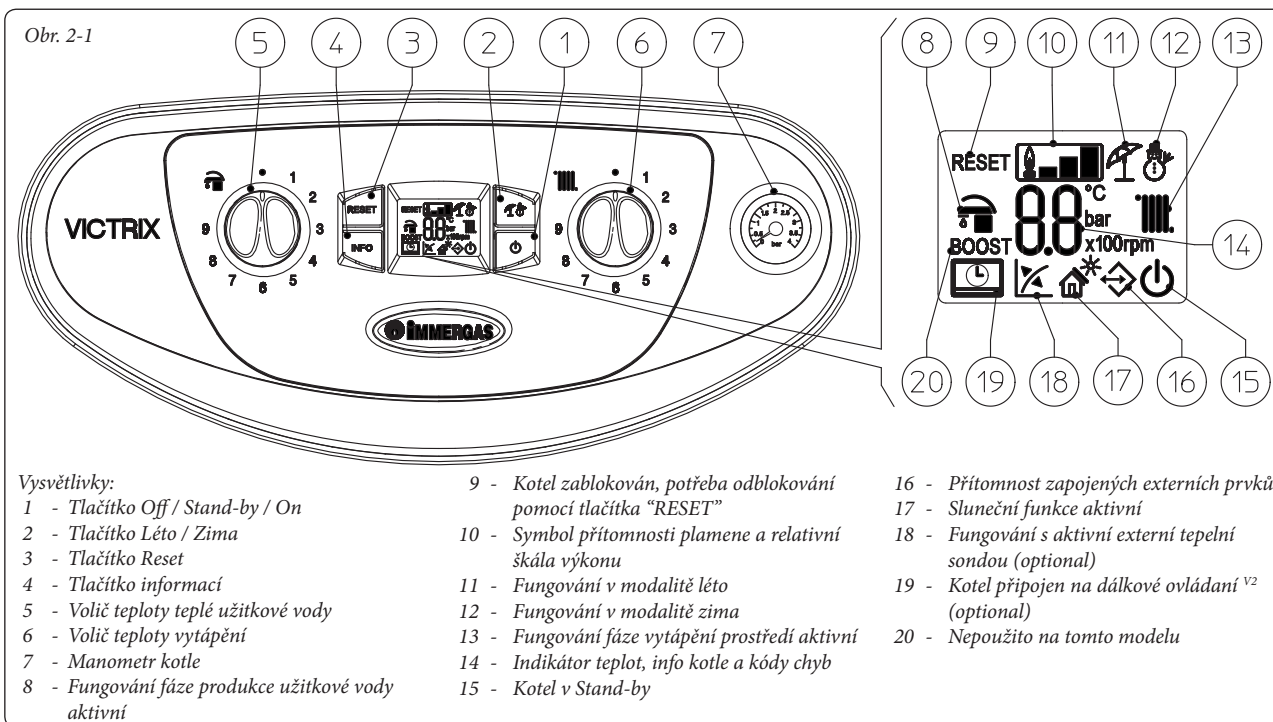

2.4 POUŽITÍ KOTLE.

Před zapnutím proveďte, je-li zařízení naplněno vodou a zkontrolujte, ukazuje-li ručička manometru (7) hodnotu mezi 1÷1,2 barem.

- Otevřete plynový kohout před kotlem.
- Stiskněte tlačítko (1) dokud se nerozsvítí displej, v tomto momentě se kotel nastaví do režimu, v kterém se nacházel před vypnutím.
- Pokud je kotel v stand-by opětovně stiskněte tlačítko (1) pro jeho aktivaci, v opačném případě přejděte k dalšímu bodu.
- Stiskněte následně tlačítko (2) a uveďte kotel do režimu léto (☀️) nebo zima (❄️).

• **Léto** (☀️): v této modalitě kotel funguje pouze pro ohřívání teplé sanitární vody, teplota je nastavena pomocí voliče (5) a odpovídající teplota je zobrazena na displeji prostřednictvím indikátoru (14).



• **Zima** (❄️): v této modalitě funguje kotel jak pro ohřívání teplé sanitární vody, tak pro vytápění prostředí. Teplota sanitární vody se reguluje pomocí voliče (5), teplota vytápění se reguluje pomocí voliče (6) a odpovídající teplota je zobrazena na displeji prostřednictvím indikátoru (14).

Od tohoto momentu kotel funguje automaticky. Nejsou-li požadavky na teplo (vytápění nebo produkce teplé sanitární vody), kotel se dostává do funkce "čekání", což se rovná kotli napájenému bez přítomnosti plamene. Pokaždé, když se hořák zapne, zobrazí se na displeji odpovídající symbol přítomnosti plamene (10) s relativní škálou výkonu.

- **Fungování s Ovladačem Záložní Přítel^{V2} (CAR^{V2}) (Optional).** V případě zapojení CAR^{V2} se na displeji objeví symbol (), parametry regulace kotle jsou nastavitelné na ovládacím panelu CAR^{V2} na ovládacím panelu kotle zůstane aktivní tlačítko reset (3), tlačítko vypnutí (1) (pouze režim "off") a displej, na kterém se zobrazí stav provozu.

Pozor: Je-li kotel v modalitě "off", na CAR^{V2} se objeví symbol chybného zapojení "ERR>CM", CAR^{V2} je nicméně napájen a programy, uložené do paměti, se neztráčí.

- **Sluneční funkce** (). Tato funkce se automaticky aktivuje, když kotel zjistí sondu na sanitárním vstupu anebo když je parametr "Zpoždění slunečního zapnutí" vyšší než 0 sekund.

Během odběru, je-li voda na výstupu dostatečně teplá, se kotel nezapne, na displeji se objeví symbol sanitárního odběru () a blikající symbol sluneční funkce ().

Pokud je voda dodávána slunečním systémem méně teplá, než je nastavená hodnota, kotel se zapne a symbol sluneční funkce zůstane stále rozsvícen.

- **Fungování s externí sondou optional** (). V případě zařízení s externí sondou optional náběhová teplota kotle pro prostředí je řízená externí sondou ve funkci měření vnější teploty (Odst. 1.6). Je možné modifikovat teplotu na přívodu zvolením funkčního ohybu pomocí voliče (6) (anebo na panelu příkazů CAR^{V2}, pokud je připojen ke kotli), zvolením hodnoty od "0 do 9".

S přítomnou externí sondou se na displeji objeví příslušný symbol (18). V zahřívací fázi, pokud je teplota vody nacházející se v okruhu postacující na zahřívání radiátorů, může kotel fungovat jenom prostřednictvím aktivace oběhového čerpadla kotle.

- **Režim "stand-by".** Stisknout následně tlačítko (1) pokud se neobjeví symbol (), od tohoto okamžiku kotel zůstane aktivován, v každém případě je zaručena funkce proti zamrznutí, zablokování čerpadla a funkce trojcestného ventilu, jakož i signalizace eventuálních anomálií.

Poznámka: v této podmínce je kotel nutné brát jako ještě pod napětím.

- **Režim "off".** Podržení tlačítka (1) po dobu 8 sekund displej zhasne a kotel je úplně vypnutý. V této modalitě nejsou zaručeny bezpečnostní funkce.

Poznámka: v této podmínce se kotel, i když nemá aktivované funkce, musí brát jako ještě pod napětím.

- **Režim "automatické odvzdušnění".** Při každém novém napájení kotle se aktivuje funkce automatického odvzdušnění zařízení (trvá 8 minut), tato funkce je zobrazena odcítáním času od konce na indikátoru (14). Během této doby nejsou aktivní funkce teplé užitkové vody a vytápění.

Je možné zrušit funkci "automatické odvzdušnění" stisknutím tlačítka "reset" (4).

- **Fungování displeje.** Během použití ovládacího panelu se displej rozsvítí, po 15 sekundách nečinnosti jasu uboudá až po zobrazení pouze aktivních symbolů. Je možné pozměnit modalitu osvětlení pomocí parametru t3 v personalizovaném menu na elektronické kartě.

2.5 SIGNÁLY ZÁVAD A ANOMÁLIÍ.

Kotel Victrix 26 2 I signalizuje eventuální anomálii prostřednictvím kódu, který je zobrazen na displeji kotle (14) podle následující tabulky:

Signalizovaná anomálie	Kód chyby
Zablokování v důsledku nezapálení	01
Zablokování bezpečnostního termostatu (nadměrná teplota), anomálie kontroly plamene	02
Zablokování kouřového termostatu	03
Zablokování kontaktů odporu	04
Anomálie přívodní sondy	05
Anomálie sanitární sondy	06
Maximální počet resetování	08
Nedostatečný tlak v zařízení	10
Chyba v konfiguraci	15
Anomálie ventilátoru	16
Zablokování nežádoucího plamene	20
Porucha čidla zpátečky z topení	23
Anomálie tlačítkového panelu	24
Zablokování pro teplotní gradient spalin.	25
Nepostačující oběh	27
Anomálie sondy spalin.	29
Ztráta komunikace Dálkové Ovládaní	31
Přerušování komunikace IMG Bus	36
Nízké napětí napájení	37
Ztráta signálu plamene	38
Zablokování pro ztráty signálu stálého plamene	43
Zablokování pro maxim. dobu částečné otevření plynového ventilu	44
ΔT vysoký (velký rozdíl teplot)	45
Zásah termostatu nízké teploty (optional)	46
Omezení výkonu hořáku	47
Vysoká teplota na NTC čidle zpátečky	49

Poznámka: na Příkazu Záložní Přítel^{V2} (Optional) odpovídá kód chyby předcházejícímu seznamu s indikací "ERR>" (Např. kód 01 CAR^{V2} kód ERR>01).

Zablokování v důsledku nezapálení. Při každé žádosti o vytápění prostředí nebo o produkci teplé sanitární vody se kotel automaticky zapne. Pokud zapnutí hořáku neproběhne do stanovené lhůty, kotel se dostane do "zablokování zapnutí". Pro odstranění "zablokování zapnutí" je nutné stisknout tlačítko Reset (3). Při prv-

ním zapnutí nebo po dlouhé nečinnosti přístroje může být potřebný zásah na odstranění "zablokování v důsledku nezapálení". Opakuje-li se tento jev častokrát, zavolejte oprávněného technika (ku příkladu ze Střediska Technické Asistence Immergas).

Zablokování bezpečnostního termostatu (nadměrná teplota), anomálie kontroly plamene. Jestli se během normálního režimu fungování objeví anomálie nedměrného vnitřního zahřívání nebo anomálie na volbě kontroly plamene, kotel se zablokuje pro nadměrnou teplotu. Pro odstranění "zablokování pro nadměrnou teplotu" je nutné stisknout tlačítko Reset (3). Opakuje-li se tento jev častokrát, zavolejte oprávněného technika (ku příkladu ze Střediska Technické Asistence Immergas).

Zablokování kouřového termostatu. Dochází k němu na kondenzačním mechanismu v případech částečného vnitřního ucpání (z důvodu přítomnosti kamene nebo bláta) nebo vnějšího (zbytky spalin). Na odstranění "zablokování kouřového termostatu" je potřebné stisknout tlačítko Reset (3); je zapotřebí povolat odpovědného technika, aby odstranil ucpání (ku příkladu ze Střediska Technické Asistence Immergas).

Zablokování kontaktů odporu. Objevuje se v případech závady na bezpečnostním termostatu (nadměrná teplota) nebo anomálie kontroly plamene. Jestli se kotel nespustí, je zapotřebí povolat odpovědného technika (ku příkladu ze Střediska Technické Asistence Immergas).

Anomálie sondy na přívodu zařízení. Jestli karta určí anomálii na sondě NTC na přívodu zařízení, kotel se nespustí; je zapotřebí povolat odpovědného technika (ku příkladu ze Střediska Technické Asistence Immergas).

Anomálie sanitární sondy. Určí-li karta anomálii na sanitární sondě NTC, kotel signalizuje anomálii. V takovém případě kotel pokračuje s produkcí teplé užitkové vody, ale ne s optimálním výkonem. Kromě toho je v tomto případě deaktivována funkce proti zamrznutí a proto je nevyhnutné povolat odpovědného technika (ku příkladu ze Střediska Technické Asistence Immergas).

Maximální počet resetování. Pro odstranění eventuální anomálie je nutné stisknout tlačítko Reset (3). Je možné resetovat anomálii 5 krát za sebou, pak je funkce deaktivována nejméně na jednu hodinu a pak je možné zkoušet jednou za hodinu po maximální počet pokusů 5.

Nedostatečný tlak v zařízení. Není zjištěn postačující tlak vody uvnitř ohřívacího okruhu, potřebný na správné fungování kotle. Zkontrolujte na manometru kotle (7) jestli je tlak zařízení mezi 1÷1,2 bary a eventuálně nastavte správný tlak.

Chyba v konfiguraci. Jestli karta určí anomálii nebo nezhodnost na elektrických kabelech, kotel se nespustí. V případě opětovného nastavení normálních podmínek se kotel spustí bez toho, že by musel být resetován. Jestli tato anomálie přetrvává, je zapotřebí povolat odpovědného technika (ku příkladu ze Střediska Technické Asistence Immergas).

Anomálie ventilátoru. Objevuje se v případě, když má ventilátor mechanickou nebo elektrickou závadu. Pro odstranění "anomálie ventilátoru" je zapotřebí stisknout tlačítko Reset (3). Pokud anomálie přetrvává, je nutné povolat odpovědného technika (ku příkladu ze Střediska Technické Asistence Immergas).

Zablokování nežádoucího plamene. Objevuje se v případě rozptýlu v detekčním okruhu nebo při anomálii kontroly plamene. Je možné resetovat kotel, aby se mohl provést nový pokus o zapálení. Jestli se kotel nespustí, je zapotřebí povolat odpovědného technika (ku příkladu ze Střediska Technické Asistence Immergas).

Porucha NTC čidla zpátečky topení. Pokud karta určí poruchu na NTC čidle zpátečky otopného systému, kotel se nespustí; je nutné zavolat servisního technika (ku příkladu ze Střediska Technické Asistence Immergas).

Anomálie tlačítkového panelu. Objevuje se v případě, ve kterém elektronická karta stanoví anomálii na tlačítkovém panelu. V případě opětovného nastavení normálních podmínek se kotel spustí bez toho, že by musel být resetován. Jestli tato anomálie přetrvává, je zapotřebí povolat odpovědného technika (ku příkladu ze Střediska Technické Asistence Immergas).

Zablokování pro teplotní gradient spalín. Pokud karta zjistí rychlé zvyšování teploty spalín v důsledku pravděpodobného zablokování oběhového čerpadla anebo nepřítomnosti vody ve výměníku, kotel se zablokuje pro teplotní gradient spalín. Pro odstranění je nutné stisknout tlačítko Reset (3). Opakuje-li se tento jev častokrát, zavolejte oprávněného technika (ku příkladu ze Střediska Technické Asistence Immergas).

Nepostačující oběh. Objevuje se v případě, kdy dochází k přehřátí kotle v důsledku slabého oběhu vody v primárním okruhu; příčiny mohou být:

- slabý oběh zařízení; zkontrolovat, jestli na ohřívacím okruhu není nějaká zábrana a jestli je zařízení úplně uvolněné od vzduchu (odvzdušněné);
- oběhové čerpadlo zablokováno; je třeba provést odblokování oběhového čerpadla.

Opakuje-li se tento jev častokrát, zavolejte oprávněného technika (ku příkladu ze Střediska Technické Asistence Immergas).

Anomálie sondy spalín. Určí-li karta anomálii na přívodní sondě (kód 05) kotel se nespustí; je zapotřebí povolat odpovědného technika (ku příkladu ze Střediska Technické Asistence Immergas).

Ztráta komunikace se Záložním Ovládním. Objevuje se po 1 minutě od ztráty komunikace mezi kotlem a záložním ovládním. Pro resetování kotle je třeba odpojit a opětovně zapojit napětí ke kotli. Opakuje-li se tento jev častokrát, zavolejte oprávněného technika (ku příkladu ze Střediska Technické Asistence Immergas).

Přerušení komunikace IMG BUS Pokud dojde k přerušení komunikace mezi ústřednami v důsledku anomálie na podružní stanici kotle, na zónové kartě (optional) anebo na IMG BUS, kotel není schopen uspokojit požadavky o vytápění prostředí. Je zapotřebí povolat odpovědného technika (ku příkladu ze Střediska Technické Asistence Immergas).

Nízké napájecí napětí. Objevuje se v případě, když je napájecí napětí nižší než jsou limity, povoleny pro správný provoz kotle. V případě opětovného nastavení normálních podmínek se kotel spustí bez toho, že by musel být resetován. Opakuje-li se tento jev častokrát, zavolejte oprávněného technika (ku příkladu ze Střediska Technické Asistence Immergas).

Ztráta signálu plamene. Objevuje se v případě, když je kotel správně zapnutý a dojde k neočekávanému vypnutí plamene hořáku; dojde k novému pokusu o zapnutí a v případě opětovného nastavení normálních podmínek se kotel spustí bez toho, že by musel být resetován (je možné verifikovat tuto anomálii v seznamu chyb nacházejícím se v menu "Informace"). Opakuje-li se tento jev častokrát, zavolejte oprávněného technika (ku příkladu ze Střediska Technické Asistence Immergas).

Zablokování pro ztráty signálu stálého plamene. Objevuje se, pokud se 6 krát za sebou v průběhu 8 a půl minuty objeví chyba "Ztráta signálu plamene (38)". Pro odstranění zablokování je nutné stisknout tlačítko Reset (3). Opakuje-li se tento jev častokrát, zavolejte oprávněného technika (ku příkladu ze Střediska Technické Asistence Immergas).

Zablokování pro maxim. dobu částečného otevření plynového ventilu. Objevuje se v případě, když plynový ventil zůstane otevřený délejší dobu než je doba potřebná pro jeho normální fungování bez toho, aby se kotel zapnul. Pro odstranění zablokování je nutné stisknout tlačítko Reset (5). Opakuje-li se tento jev častokrát, zavolejte oprávněného technika (ku příkladu ze Střediska Technické Asistence Immergas).

ΔT - velký rozdíl teplot. Pokud karta zjistí náhlý a nepředpokládaný rozdíl teplot ΔT mezi čidlem TUV a čidlem zpátečky z otopné soustavy, kotel omezí výkon hořáku, aby nedošlo k poškození kondenzačního modulu. Po odstranění poruchy ΔT se kotel vrátí k normálnímu provozu. Zkontrolujte, zda je v pořádku oběh otopné vody, zda je čerpadlo konfigurováno dle potřeb otopného systému a zda NTC čidlo zpátečky funguje správně.

Pokud se porucha soustavně opakuje, zavolejte servisního technika (ku příkladu ze Střediska Technické Asistence Immergas).

Zásah bezpečnostního termostatu nízké teploty (optional). Během normálního provozního režimu, pokud v důsledku anomálie dojde k nadměrnému zvýšení přívodní teploty, kotel se zablokuje. V takovém případě je vhodné po dostatečném ochlazení resetovat termostat (pozři odpovídající pokyny). Opakuje-li se tento jev častokrát, zavolejte oprávněného technika (ku příkladu ze Střediska Technické Asistence Immergas).

Omezení výkonu hořáku. V případě, že dojde k ucpaní výměníku, kotel sníží svoji výkonnost, aby nedošlo k jeho poškození; v takovém případě je zapotřebí povolat oprávněného technika (ku příkladu ze Střediska Technické Asistence Immergas).

Zablokování kvůli vysoké teplotě na NTC čidle zpátečky. Dochází k němu v případě příliš vysoké teploty na NTC čidle zpátečky z otopného okruhu výměníku. Zkontrolujte správný oběh v kotli a správnou funkci trojcestného ventilu. Pro odstranění je nutné stisknout tlačítko Reset (C). Pokud se porucha soustavně opakuje, zavolejte servisního technika (ku příkladu ze Střediska Technické Asistence Immergas).

Signalizování a diagnostikování - Zobrazení na displeji CAR^{v2} (Optional). Během normálního fungování kotle se na displeji CAR^{v2} zobrazí hodnota teploty prostředí; v případě špatného fungování nebo anomálie je hodnota teploty nahrazena odpovídajícím kódem chyby, který je uveden v příslušné tabulce.

2.6 MENU INFORMACÍ.

Stlačením tlačítka "Info" (4) se aktivuje "Menu informací", které umožňuje zobrazení některých parametrů fungování kotle.

Pro zobrazení různých parametrů stiskněte tlačítko "Info" (4).

Pro výstup z menu stiskněte tlačítko "Info" (4) až dokud se nedostanete na konec seznamu, anebo stiskněte tlačítko "Reset" (3) nebo počkejte 15 minut.

Když je menu aktivní, na ukazateli (14) se střídá parametr s písmenem "d" a číslem parametru, který se zobrazuje, jakož i hodnota samotného parametru.

Id Parametr	Popis
d1	Zobrazuje signál plamene (přibližně uA x 10)
d2	Zobrazuje okamžitou přívodní teplotu vytápění ve výstupu z primárního výměníku
d3	Zobrazuje okamžitou náběhovou teplotu ve výstupu ze sanitárního výměníku
d4	Zobrazuje hodnotu nastavenou pro vytápěcí okruh
d5	Zobrazuje hodnotu nastavenou pro sanitární okruh
d6	Zobrazuje vnější teplotu prostředí (pokud je přítomna externí sonda) V případě teploty pod nulou je hodnota zobrazena jako blikající.
d7	Zobrazuje teplotu užitkové vody na vstupu (s přítomnou sanitární vstupní sondou)
d8	Zobrazuje teplotu NTC čidlo zpátečky
d9	Zobrazuje seznam posledních pěti anomálií. (pro probíhání seznamem otáčejte voličem teploty vytápění (6))

2.7 VYPNUTÍ (ZHASNUTÍ) KOTLE.

Pro úplné vypnutí kotle do modality "off" odpojit vnější jednopólový spínač od kotle a uzavřít plynový kohout před přístrojem. Nenechávejte kotel zbytečně zapojený, pokud ho nebudete delší dobu používat.

2.8 OBNOVENÍ TLAKU V TOPNÉM SYSTÉMU.

Pravidelně kontrolujte tlak vody v systému. Ručička manometru kotle musí ukazovat hodnotu mezi 1 a 1,2 bary.

Je-li tlak nižší než 1 bar (u chladného zařízení) je nutné provést opětovné nastavení pomocí kohoutu, který se nachází na spodní části kotle (Obr. 2-2).

Poznámka: zavřete kohout po provedení operace. Blíží-li se tlak k hodnotám blízkým 3 barům, může zareagovat bezpečnostní ventil.

V takovém případě požádejte o pomoc odborně vyškoleného pracovníka.

Jsou-li poklesy tlaku časté, požádejte o prohlídku systému odborně vyškoleného pracovníka, abyste zabránili jeho případnému nenapravitelnému poškození.

2.9 VYPOUŠTĚNÍ ZAŘÍZENÍ.

Pro vypuštění kotle použijte příslušný vypustný kohout zařízení (Obr. 2-2).

Před provedením této operace se ujistěte, že je plnicí kohout zařízení zavřený.

2.10 OCHRANA PROTI ZAMRZNUTÍ.

Kotel je vybaven funkcí proti zamrznutí, která automaticky zapne hořák, když teplota sestoupí pod 4°C (protektce v sériové výrobě do teploty -5°C). Všechny informace vztahující se k ochraně proti zamrznutí jsou uvedeny v odst. 1.3. Pro zabezpečení celistvosti zařízení a tepelno-sanitárního okruhu v oblastech, ve kterých teplota sestoupí pod nulu, doporučujeme chránit vytápěcí okruh nemrznoucí kapalinou a nainstalovat Soupravu proti Zamrznutí Immergas. V případě prodloužené nečinnosti (druhý dům) doporučujeme také:

- odpojit elektrické napájení;
- kompletně vyprázdnit topný a sanitární okruh kotle. U systémů, které je třeba vypouštět často, je nutné, aby se plnily náležitě upravenou vodou, protože vysoká tvrdost může být původcem usazování kotelního kamene.

2.11 ČIŠTĚNÍ SKŘÍNĚ KOTLE.

Plášť kotle vyčistíte pomocí navlhčených hadrů a neutrálního čisticího prostředku na bázi mýdla. Nepoužívejte práškové a drsné čisticí prostředky.

2.12 DEFINITIVNÍ DEAKTIVACE.

V případě, že se rozhodnete pro definitivní odstávku kotle, svěťte příslušné s tím spojené operace kvalifikovaným odborníkům a ujistěte se mimo jiné, že bylo před tím odpojeno elektrické napětí a přívod vody a paliva.

Spodní pohled.

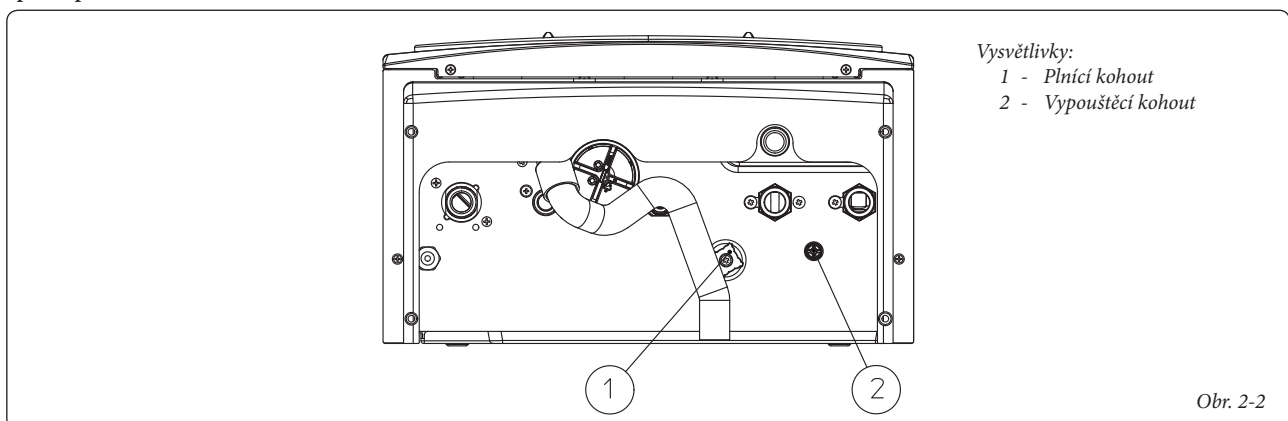

Obr. 2-2

3 UVEDENÍ KOTLE DO PROVOZU (PŘEDBĚŽNÁ KONTROLA)

Při uvádění kotle do provozu je nutné:

- zkontrolovat existenci prohlášení o shodě dané instalace;
- zkontrolovat, zda použitý plyn odpovídá tomu, pro který je kotel určen;
- zkontrolovat připojení k síti 230V-50Hz, správnost polaritu L-N a uzemnění;
- zkontrolovat, zda je vytápěcí systém naplněn vodou, podle ručičky manometru, která má ukazovat tlak $1 \pm 1,2$ bar;

- zapnout kotel a zkontrolovat správnost zapálení;
- zkontrolovat hodnoty plynu Δp v sanitárním a ve vytápěcím systému;
- zkontrolovat CO_2 ve spalinách při maximálním a minimálním výkonu;
- zkontrolovat, zda bezpečnostní zařízení pro případ absence plynu pracuje správně a dobu, za kterou zasáhne;
- zkontrolovat zásah hlavního spínače umístěného před kotlem a v kotli;
- zkontrolovat, zda nasávací a výfukové koncové kusy nejsou ucpané;

- zkontrolovat zásah regulačních prvků;
- zaplombovat regulační zařízení průtoku plynu (pokud by se měla nastavení změnit);
- zkontrolovat produkci teplé užitkové vody;
- zkontrolovat těsnost vodovodních okruhů;
- zkontrolovat ventilaci a/nebo větrání v místnosti, kde je kotel instalován tam, kde je to třeba.

Pokud by výsledek byl jen jedné kontroly související s bezpečností měl být záporný, nesmí být zařízení uvedeno do provozu.

3.1 HYDRAULICKÉ SCHÉMA.

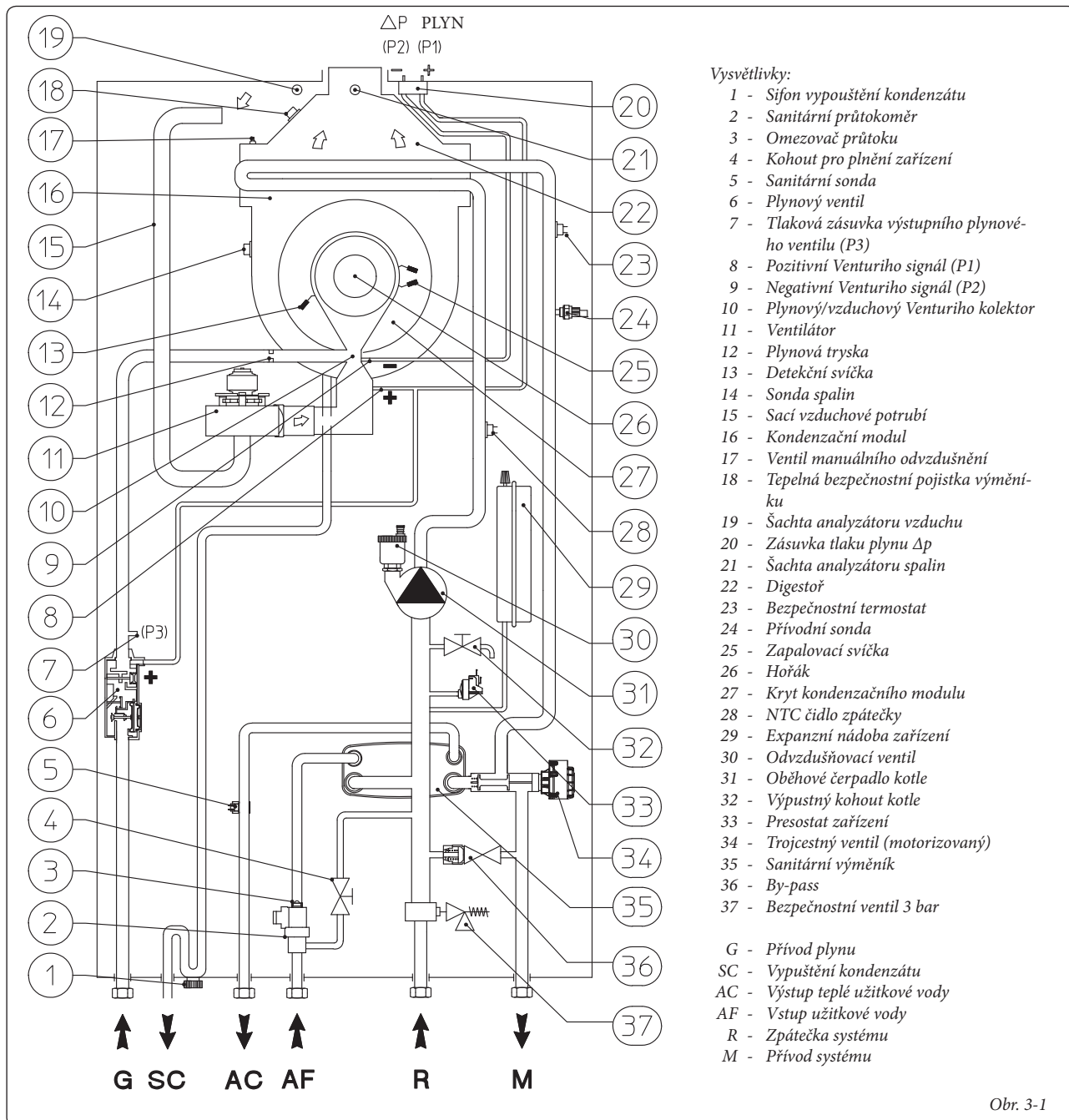

Obr. 3-1

3.2 ELEKTRICKÉ SCHÉMA.

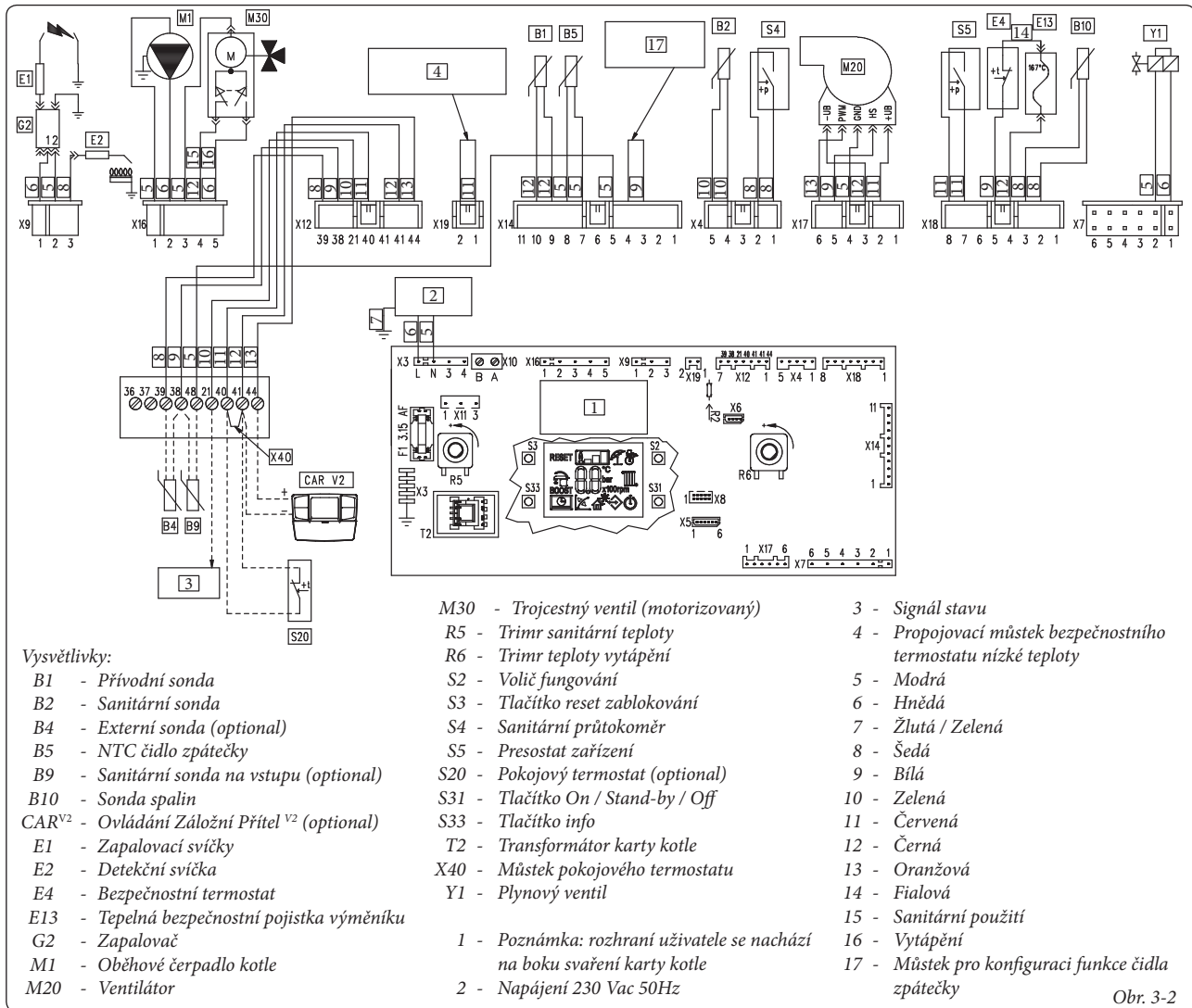

Ovládání Záložní Přítel: kotel je predisponován pro aplikaci Ovládání Záložní Přítel (CAR^{V2}), které musí být zapojené na svorky 41 a 44 svorkovnice (nacházející se pod vzduchotěsnou komorou), je zapotřebí respektovat polaritu a odstranit můstek X40.

Pokojový termostat: kotel je predisponován pro aplikaci Pokojového termostatu (S20), který musí být zapojen na svorky 41 a 44 svorkovnice (nacházející se pod vzduchotěsnou komorou), je zapotřebí respektovat polaritu a odstranit můstek X40.

Konektor X5 je používán pro zapojení na kartu relé.

Konektor X6 je pro zapojení na osobní počítač.

Konektor X8 je používán pro operace aktualizování softwaru.

3.3 PŘÍPADNÉ PORUCHY A JEJICH PŘÍČINY.

Poznámka: zásahy spojené s údržbou musí být provedeny oprávněným technikem (např. ze Střediska Technické Asistence Immergas).

- Zápach plynu. Je způsoben úniky z potrubí plynového okruhu. Je třeba zkontrolovat těsnost přírodního plynového okruhu.
- Opakované zablokování zapnutí. Plyn je nepřítomen, zkontrolovat přítomnost tlaku v síti a jestli je přívodový plynový kohout otevřený. Regulace plynového ventilu není správná, zkontrolovat správnost nastavení plynového ventilu.
- Nerovnoměrné spalování nebo hlučnost. Může být způsobeno: znečištěným hořákem, nesprávnými parametry spalování, nesprávně instalovaným koncovým kusem nasávání - výfuku. Vyčistěte výše uvedené součásti, zkontrolujte správnost instalace koncovky, zkontrolujte správnost kalibrace plynového ventilu (kalibrace Off-Setu) a správnost procentuálního obsahu CO₂ ve spalinách.
- Časté zásahy bezpečnostního termostatu nadměrné teploty. Může záviset od nedostatku vody v kotli, nízkého oběhu vody v zařízení nebo od zablokovaného oběhového čerpadla. Zkontrolovat na manometru, jestli je tlak zařízení ve shodě s uvedenými limity. Zkontrolovat, jestli nejsou ventily radiátorů uzavřeny a jestli oběhové čerpadlo funguje.

- Ucpání sifon. Může být způsobeno uvnitř usazenými nečistotami nebo spalinami. Zkontrolovat pomocí uzávěru na vypouštění kondenzátu, že v něm nejsou zbytky materiálu, který by zabraňoval průchodu kondenzátu.

- Ucpání výměníku. Může být důsledkem ucpání sifonu. Zkontrolovat pomocí uzávěru na vypouštění kondenzátu, že v něm nejsou zbytky materiálu, který by zabraňoval průchodu kondenzátu.

- Hlučnost způsobená přítomností vzduchu v systému. Zkontrolovat, zda je otevřená čepička příslušného odvzdušňovacího ventilu (Obr. 1-29). Zkontrolujte, zda tlak v zařízení a náplň expanzní nádoby jsou ve stanovených limitech. Hodnota náplně expanzní nádoby musí být 1,0 bar, hodnota tlaku zařízení musí být mezi 1 a 1,2 bary.

3.4 PŘESTAVBA KOTLE V PŘÍPADĚ ZMĚNY PLYNU.

V případě, že by bylo potřeba upravit zařízení ke spalování jiného plynu, než je ten, který je uveden na štítku, je nutné si vyžádat soupravu se vším, co je potřeba k této přestavbě. Tu je možné provést velice rychle.

Zásahy spojené s přizpůsobením kotle typu plynu je třeba svěřit do rukou pověřenému technickovi (např. ze servisního oddělení Immergas).

Pro přechod na jiný plyn je nutné:

- odpojit zařízení od napětí;
- vyměnit trysku umístěnou mezi plynovou hadicí a směšovací objímkou vzduchu a plynu (Část 10 Obr. 1-29), dbát o odpojení napětí přístroje během této operace;
- připojit zařízení znovu k napětí;
- provést nastavení počtu otáček ventilátoru (odst. 3.5);
- regulovat správný poměr vzduch plyn (odst. 3.6);
- zaplombovat regulační zařízení průtoku plynu (pokud by se měla nastavení změnit);
- po dokončení přestavby nalepte nálepku z přestavbové soupravy do blízkosti štítku s údaji. Na tomto štítku je nutné pomocí nesmazatelného fixu přeškrtnout údaje týkající se původního typu plynu.

Tyto regulace se musí vztahovat na typ používaného plynu, dodržujíc indikace uvedené v tabulce (Odst. 3.19).

3.5 NASTAVENÍ POČTU OTÁČEK VENTILÁTORU.

Pozor: kontrola a nastavení jsou k zapotřebí v případě, že se jedná o přizpůsobování na jiný typ plynu, ve fázi mimořádné údržby, pokud se vyměňují elektronická karta, komponenty vzduchového a plynového okruhu, nebo v případě instalací kouřového systému při délce koncentrického horizontálního potrubí vyšší než 1 m.

Tepelný výkon kotle je v souladu s délkou potrubí pro nasávání vzduchu a odvod spalin. Mírně se snižuje s prodloužením délky potrubí. Kotel vychází z výroby regulován na minimální délku potrubí (1m), je proto potřebné, zejména v případě maximálního prodloužení potrubí, zkontrolovat hodnoty plynu Δp po alespoň 5 minutách fungování hořáku nastaveném na nominální hodnotě, když jsou teploty nasávání vzduchu a výfukový plyn stabilizovány. Regulovat nominální výkon a minimální sanitární fázi a vytápění podle hodnot v tabulce (Odst.

03:19:00) za použití diferenciálních manometrů, připojených na tlakovou zásuvku plynu Δp (18 a 19 Obr. 1-29).

Vstoupit do menu konfigurací a regulovat následující parametry (Odst. 3.8):

- minimální sanitární tepelná kapacita;
- maximální sanitární tepelná kapacita;
- minimální výkon vytápění;
- maximální výkon vytápění;
- výkon zapalování.

3.6 REGULACE POMĚRU VZDUCHU A PLYNU.

Pozor: operace kontroly CO_2 se musí provádět s namontovaným pláštěm, zatímco operace nastavení plynového ventilu s otevřeným pláštěm a napětím odpojeným od kotle.

Minimální nastavení CO_2 (minimální výkon vytápění).

Vstoupit do fáze kominik bez provedení odběru vzorků užitkové vody a nastavit volič vytápění na minimum (otáčením proti směru hodinových ručiček dokud se nezobrazí "0" na displeji). Pro dosažení správné hodnoty CO_2 ve spalinách je zapotřebí, aby technik zasunul až na dno šachty sondu na odběr vzorků a zkontroloval, jestli hodnota CO_2 odpovídá hodnotě uvedené v následující tabulce, v opačném případě provést regulaci na šroubu (3 Obr. 3-3) (regolátor Off-Set). Pro zvýšení hodnoty CO_2 je nutné otočit regulačním šroubem (3) ve směru hodinových ručiček, a pokud je třeba hodnotu snížit, pak směrem opačným.

Maximální nastavení CO_2 (nominální výkon vytápění).

Po ukončení minimální regulace CO_2 , udržujíc funkci kominik aktivní, nastavte volič vytápění na maximum (otáčením ve směru hodinových ručiček dokud se na displeji nezobrazí "99"). Pro dosažení správné hodnoty CO_2 ve spalinách je zapotřebí, aby technik zasunul až na dno šachty sondu na odběr vzorků a zkontroloval, jestli hodnota CO_2 odpovídá hodnotě uvedené v následující tabulce, v opačném případě je zapotřebí provést regulaci na šroubu (12 Obr. 3-3) (regolátor průtoku plynu).

Pro zvýšení hodnoty CO_2 je nezbytné otáčet regulačním šroubem (12) ve směru hodinových ručiček pro plynový ventil 8205 a v protisměru hodinových ručiček pro plynový ventil 848; a naopak v případě, že je nutné hodnotu snížit.

Při každé změně polohy šroubu 12 je nutné počkat, dokud se kotel neustálí na nastavené hodnotě (zhruba 30 sekund).

Victrix 26 2 I		
	CO_2 na nominálním výkonu (vytápění)	CO_2 na minimálním výkonu (vytápění)
G 20	9,50% \pm 0,2	8,9% \pm 0,2
G 30	12,30% \pm 0,2	11,60% \pm 0,2
G 31	10,60% \pm 0,2	10,20% \pm 0,2

3.7 KONTROLA, KTEROU JE TŘEBA PROVĚST PO PŘESTAVBĚ NA JINÝ TYP PLYNU.

Poté, co se ujistíte, že transformace byla provedena na trysce odpovídajícího průměru pro daný typ použitého plynu a tárování bylo provedeno na odpovídající tlak, je nutno prověřit, jestli plamen hořáku není moc vysoký a jestli je stabilní (neodděluje se od hořáku);

Poznámka: veškeré operace spojené se seřizováním kotlů musí být provedeny pověřeným technickem (např. ze Servisního Oddělení Immergas).

Plynový ventil 8205

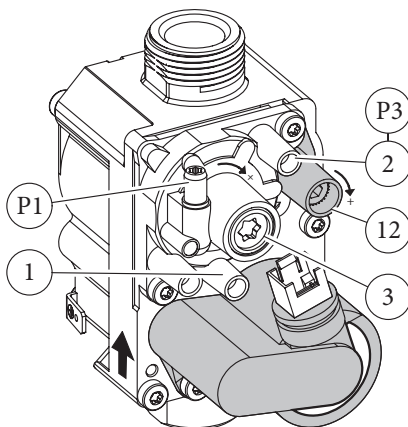

Plynový ventil 848

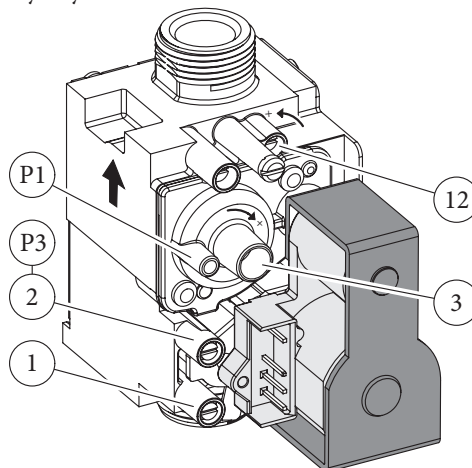

Vysvětlivky:

- 1 - Zásuvka vstupního tlaku plynového ventilu
- 2 - Zásuvka výstupního tlaku plynového ventilu
- 3 - Regulační šroub Off/Set
- 12 - Regolátor průtoku plynu na výstupu

Obr. 3-3

3.8 PROGRAMOVÁNÍ ELEKTRONICKÉ KARTY

Kotel je nastaven na eventuální naprogramování některých parametrů fungování. Modifikováním těchto parametrů, jak je následně popsáno, je možné přizpůsobit kotel vlastním specifickým požadavkům.

Pro vstup do fáze programování je zapotřebí umístit sanitární volič (5) do polohy "6", volič vytápění (6) do polohy "9" a stisknout zhruba na 8 sekund tlačítka "Reset" (3) a "Léto / Zima" (2).

Když jste vstoupili do menu, je možné probírat se třemi nižšími stupněmi menu (s, p, t) stisknutím tlačítka "Léto / Zima" (2) po dobu 1 sekundy.

Voličem "sanitární regulace" (5) se zvolí parametr a otáčením voliče "regulace vytápění" (6) se modifikuje jeho hodnota podle příslušné škály.

Pro uložení do paměti změny parametrů stisknout po dobu 1 sekundy tlačítka "Reset" (3).

Uložení do paměti je potvrzeno zobrazením nápisu "88" na indikátoru (14) po dobu 2 sekund.

Vystoupit z režimu programování je možné tak, že necháte uběhnout 15 minut anebo stisknete současně tlačítka "Reset" (3) a "Léto / Zima" (2).

Id Parametr	Parametr	Popis	Range	Default
S0	Minimální sanitární výkon	Kotel je vybaven elektronickým zařízením, které upravuje výkonnost kotle v závislosti od efektivních tepelných požadavků obytného prostředí. To znamená, že kotel normálně pracuje pod tlakem plynu v rozmezí od minimálního do maximálního výkonu v závislosti od tepelného zatížení zařízení, nastavením rychlosti ventilátoru (otáčky za minutu, na displeji jsou znázorněny setiny otáček). Poznámka: kotel je vyroben a nastaven ve vytápěcí fázi na nominální výkon. Je zapotřebí zhruba 10 minut, dokud se dostaví nominální výkon vytápění, který je možné modifikovat zvolením parametru (S3).	900 ÷ 1500	1000
S1	Maximální sanitární výkon		4000 ÷ 6100	G20 = 5650 GPL = 5000
S2	Minimální výkon vytápění		S0 ÷ S3	1000
S3	Výkon maximální vytápění		S2 ÷ S1	G20 = 5150 GPL = 4550
S4	Výkon zapalování	Poznámka: volba parametrů za přítomnosti žádosti povoluje fungování kotle pod proudem odpovídajícím příslušné nastavené hodnotě.	1500 ÷ 3500	G20 = 2000 G30 = 2000 G31 = 2300
S5	Minimální teplota nastavení bodu vytápění	Označuje minimální teplotu na přívodu.	20 ÷ 50 °C	25
S6	Maximální teplota nastavení bodu vytápění	Označuje maximální teplotu na přívodu.	(S5+5) ÷ 85 °C	85
S7	Korekce externí sondy	V případě, že snímání externí sondy není správné, je možné ho poopravit tak, aby se kompenzovali eventuální vlivy prostředí. (Kromě hodnoty +9 displej zobrazuje nápis "CE", který opravňuje funkci externí kontroly kotle při jeho spojení se supervizorem zařízení)	-9 ÷ 9 K	0
S8	Výkon kotle	Ukazuje výkon kotle, na který byla nainstalována elektronická karta	0 = 12 kW 1 = 26 kW 2 = 28 kW 3 = 32 kW	1

Id Parametr	Parametr	Popis	Range	Default
P0	Sanitární termostat	Určuje způsob vypnutí v sanitárním režimu. 1 Korelační: vypnutí kotle se uskutečňuje na základě nastavené teploty. 0 a 2 Pevný: teplota vypnutí je ustálená na maximální hodnotě nezávisle od hodnoty nastavené na ovládacím panelu.	0 - 2	2
P1	Načasování slunečního zpoždění	Kotel je nastaven pro zapnutí okamžitě po žádosti o teplou sanitární vodu. V případě kombinace se slunečním ohřívačem, který se nachází před kotlem, je možné kompenzovat vzdálenost mezi ohřívačem a kotlem tak, aby se ulehčil příchod teplé vody do kotle. Nastavit potřebný čas pro zajištění, že voda je dostatečně teplá (pozří odst. Spojení se slunečnými panely).	0 - 30 sekund	0
P2	Provoz oběhového čerpadla	Oběhové čerpadlo může fungovat dvěma způsoby. 0 přerušované: v "režimu" zima je oběhové čerpadlo řízené pokojovým termostatem anebo záložním ovládním 1 plynule: v "režimu" zima je oběhové čerpadlo stále napájené a tedy stále v provozu	0 - 1	0
P3	Relé 1 (optional)	Kotel je predisponován pro provoz s konfigurační kartou relé (optional) 0 = Off 1 = Ovládání hlavní zóna 2 = Všeobecný alarm 3 = Fáze vytápění aktivní 4 = Napájení externího plynového ventilu 5 = (Nepoužívat u tohoto modelu kotle)	0 - 5	1
P4	Relé 2 (optional)	Kotel je predisponován pro provoz s konfigurační kartou relé (optional) 0 = Off 1 = Všeobecný alarm 2 = Fáze vytápění aktivní 3 = Napájení externího plynového ventilu 4 = Ovládání sekundární zóna (od TA na kontaktu karty relé) 5 = Tepelné čerpadlo	0 - 5	0
P5	Relé 3 (optional)	Kotel je predisponován pro provoz s konfigurační kartou relé (optional) 0 = Off 1 = Záložní aktivace chiller 2 = Všeobecný alarm 3 = Fáze vytápění aktivní 4 = Napájení externího plynového ventilu 5 = tepelné čerpadlo 6 = aktivace recirkulace ohřívače	0 - 6	0

Id Parametr	Parametr	Popis	Range	Default
t0	Časovač zapnutí vytápění	Kotel je vybaven elektronickým časovým spínačem, který zabraňuje častému zapínání hořáku ve fázi vytápění (step 10).	0 - 600 sekund	18
t1	Časovač rampy vytápění	Ve fázi zapnutí provede kotel sérii nastartování pro dosažení maximálního nastaveného výkonu (step 10).	0 - 840 sekund	18
t2	Zpoždění zapnutí vytápění vyžádaného od TA a CR	Kotel je nastaven pro zapnutí okamžitě po žádosti. V případě specifických zařízení (např. zařízení se zónami s motorizovanými ventily atd.) může být nevyhnutné zpoždit zapnutí (step 10).	0 - 600 sekund	0
t3	Osvětlení displeje	Určuje způsob osvětlení displeje. 0 Automatický: displej se osvětlí během použití a po 5 sekundách nečinnosti se deaktivuje, v případě anomálie displej bliká. 1 Low: displej je stále osvětlený s nízkou intenzitou 2 High: displej je stále osvětlený s vysokou intenzitou	0 - 2	0
t4	Zobrazení displeje	Určuje, co zobrazuje indikátor 14 (Obr. 2-1). Režim "Léto": 0: indikátor je vždy vypnutý 1: aktivní oběhové čerpadlo ukazuje teplotu na přívodu, oběhové čerpadlo vypnuto, indikátor je vypnutý Režim "Zima": 0: zobrazuje vždycky hodnotu, nastavenou na voliči vytápění 1: aktivní oběhové čerpadlo ukazuje teplotu na přívodu, oběhové čerpadlo vypnuto zobrazuje hodnotu nastavenou na voliči vytápění	0 - 1	1

3.9 FUNKCE SPOJENÍ SE SLUNEČNÍMI PANELEMI.

Kotel je vybaven pro dodávku přehřáté vody o teplotě až do 65°C ze systému slunečních panelů. V každém případě je nutné nainstalovat na hydraulický okruh míchací ventil na vstupu studené vody, nacházející se na počátku zařízení kotle.

Poznámka: pro dobré fungování kotle musí být teplota, zvolena na slunečním ventilu, vyšší o 5°C vzhledem k teplotě, zvolené na ovládacím panelu kotle.

Pro správné použití kotle v této podmínce je nutné nastavit parametr P0 (sanitární termostat) na "1" a parametr P1 (zpoždění sanitárního zapnutí) na čas, postačující k dodávce vody z ohřivače, který se nachází na vrchu zařízení kotle; čím vyšší je vzdálenost od ohřivače, tím bude delší čas čekání, který je třeba nastavit; po provedení těchto regulací, když je voda na vstupu kotle stejné nebo vyšší teploty jako je teplota, nastavena voličem teplé sanitární vody, kotel se nezapne.

3.10 FUNKCE „KOMINÍK“.



Tato funkce, pokud je aktivní, nutí kotel k variabilnímu výkonu po dobu 15 minut.

V tomto stavu jsou vyřazena veškerá nastavení a aktivní zůstává pouze bezpečnostní termostat a limitní termostat. Pro aktivaci funkce kominík je zapotřebí stisknout tlačítko "Reset" (3) až po aktivování této funkce bez přítomnosti jakékoli jiné sanitární žádosti.

Jeho aktivace je označena současným blikáním indikátorů (11 a 12 Obr. 2-1).

Tato funkce umožňuje technikovi zkontrolovat parametry spalování.

Když je funkce aktivována, je možné zvolit, jestli chceme provést kontrolu v režimu vytápění nebo v sanitárním režimu, otevřením kteréhokoliv vodovodního kohoutku teplé sanitární vody a regulováním výkonu pomocí voliče "regulace vytápění" (6).

Funkce vytápění anebo sanitárního použití je zobrazena příslušnými symboly  nebo .

Po ukončení kontrol deaktivovat funkci vypnutím a opětovným zapnutím kotle.

3.11 FUNKCE CHRÁNICÍ PŘED ZABLOKOVÁNÍM ČERPADLA.

V letním režimu je kotel vybaven funkcí, která spustí čerpadlo alespoň jednou za 24 hodiny na 30 sekund, aby se snížilo riziko zablokování v důsledku dlouhé nečinnosti.

3.12 FUNKCE ZABLOKOVÁNÍ TROJCESTNÉHO VENTILU.

Jak ve fázi "sanitární", tak "sanitární-vytápěcí", je kotel vybaven funkcí, která se po 24 hodinách od posledního fungování motorizované skupiny trojcestného ventilu aktivuje, provádějíc kompletní cyklus, aby se snížilo riziko zablokování trojcestného ventilu z důvodu dlouhé nečinnosti kotle.

3.13 FUNKCE ZABRAŇUJÍCÍ ZAMRZNUTÍ TOPNÝCH TĚLES.

Jestli je voda návratu zařízení nižší než 4°C, kotel se uvede do funkce na dosažení teploty 42°C.

3.14 PERIODICKÁ SAMOKONTROLA ELEKTRONICKÉ KARTY.

Během provozu v režimu vytápění nebo s kotlem v stand-by se funkce aktivuje každých 18 hodin od poslední prověrky / napájení kotle. V případě provozu v sanitárním režimu se samokontrola spustí do 10 minut po ukončení probíhajícího odběru a trvá přibližně 10 vteřin.

Poznámka: během samokontroly zůstane kotel nečinný.

3.15 FUNKCE AUTOMATICKÉHO ODVDZDUŠNĚNÍ.

V případě, že se jedná o nové zařízení a zejména při podlahových zařízeních je velmi důležité, aby odvdzdušnění bylo provedeno správně. Funkce pozostává v cyklické aktivaci oběhového čerpadla (100 s ON, 20 s OFF) a trojcestného ventilu (120 s sanitární, 120 s vytápění).

K aktivaci funkce dochází dvěma způsoby:

- při každém novém napájení kotle;
- současným stisknutím tlačítek (2 a 4 Obr. 2-1) po dobu 5 sekund s kotlem v stand-by.

Poznámka: v případě, že je kotel připojen ke CAR^{v2} je možné aktivovat funkci "stand-by" pouze prostřednictvím záložního dálkového ovládání.

V prvním případě funkce trvá 8 minut a je možné ji přerušit stisknutím tlačítka "reset" (4); ve druhém případě trvá 18 hodin a je možné ji přerušit jednoduchým zapnutím kotle.

Aktivace funkce je označena odčítáváním doby od konce, které je zobrazeno na indikátoru (14).

3.16 FUNKCE PŘIPOJENÍ SUPERVIZORU ZAŘÍZENÍ.

Kotel je předurčen pro připojení k zařízení, fungujícímu pomocí tepelného čerpadla. Pro takéto připojení je nezbytná souprava "Supervizor zařízení" a je zapotřebí provést následující operace:

- nastavit "S7" na "CE";
- zapojit supervizor zařízení na svorky 38 (-) a 39 (+) svorkovnice kotle, respektujíc polaritu.

Pro další informace konzultujte příručku pokynů, vztahující se k supervizoru zařízení.

3.17 ROČNÍ KONTROLA A ÚDRŽBA PŘÍSTROJE.

Nejméně jednou ročně je třeba provést následující kontrolní a údržbové kroky.

- Vyčistit boční výměník spalin.
- Vyčistit hlavní hořák.
- Zkontrolovat pravidelnost zapalování a fungování.
- Ověřit správnost nastavení hořáku v sanitární a vytápěcí fázi.
- Ověřit správné fungování řídicích a seřizovacích prvků zařízení, a to především:
 - funkci hlavního elektrického spínače umístěného v kotli;
 - funkci regulačního termostatu zařízení;
 - funkci regulačního sanitárního termostatu;
- Zkontrolovat těsnost plynového okruhu přístroje a vnitřního zařízení.
- Zkontrolovat zásah zařízení proti absenci plynu a kontroly ionizačního plamene:
 - zkontrolovat, zda příslušná doba zásahu nepřekračuje 10 sekund.
- Zrakem ověřit, zda nedochází ke ztrátě vody a oxidaci spojek a vzniku stop po nánosích kondenzátu uvnitř vzduchotěsné komory.
- Zkontrolovat pomocí uzávěru na vypouštění kondenzátu, že v něm nejsou zbytky materiálu, který by zabraňoval průchodu kondenzátu.
- Zkontrolovat obsah sifonu na vypouštění kondenzátu.
- Zrakem zkontrolovat, zda-li vývod bezpečnostního vodního ventilu není ucpaný.
- Zkontrolovat naplnění expanzní nádoby po tom, co bylo provedeno snížení tlaku na hodnotu nula (čitelné na manometru kotle), to jest 1,0 bar.
- Ověřit, zda-li je statický tlak v zařízení (za studena a po opětovném napuštění systému pomocí plnicího kohoutku) mezi 1 a 1,2 bary.
- Zrakem zkontrolovat, zda bezpečnostní a kontrolní zařízení nejsou poškozena a/nebo zkratována, především:
 - bezpečnostní termostat proti přehřátí;
- Zkontrolovat stav a celistvost elektrického systému, a to především:
 - kabely elektrického napájení musí být uloženy v průchodkách;
 - nesmí na nich být stopy po spálení nebo zacození.

Poznámka: při pravidelné údržbě kotle je vhodné provést i kontrolu a údržbu tepelného zařízení v souladu s požadavky platné směrnice.

3.18 DEMONTÁŽ PLÁŠTĚ.

Pro lehkou údržbu kotle je možné kompletně odmontovat plášť, dodržujíc tyto jednoduché pokyny.

- odšroubujte plastovou spodní ochrannou mřížku (1) odšroubováním dvou spodních šroubů (2);
- odšroubujte dva šrouby (4), které se nacházejí ve spodní části čela pláště (3);
- Uvolněte centrální upevnění (6) lehkým tlakem na střední část boku (5);
- lehce potáhněte čelo pláště ve spodní části směrem k sobě a zároveň zatlačte směrem nahoru (viz obrázek);
- odšroubujte dva přední šrouby (7);
- odšroubujte šrouby (8), které se nacházejí v přední části obou boků (5);
- lehce potáhněte boční části směrem ven a pomocí šroubováku s dlouhým koncem uvolněte dva zadní šrouby (9).

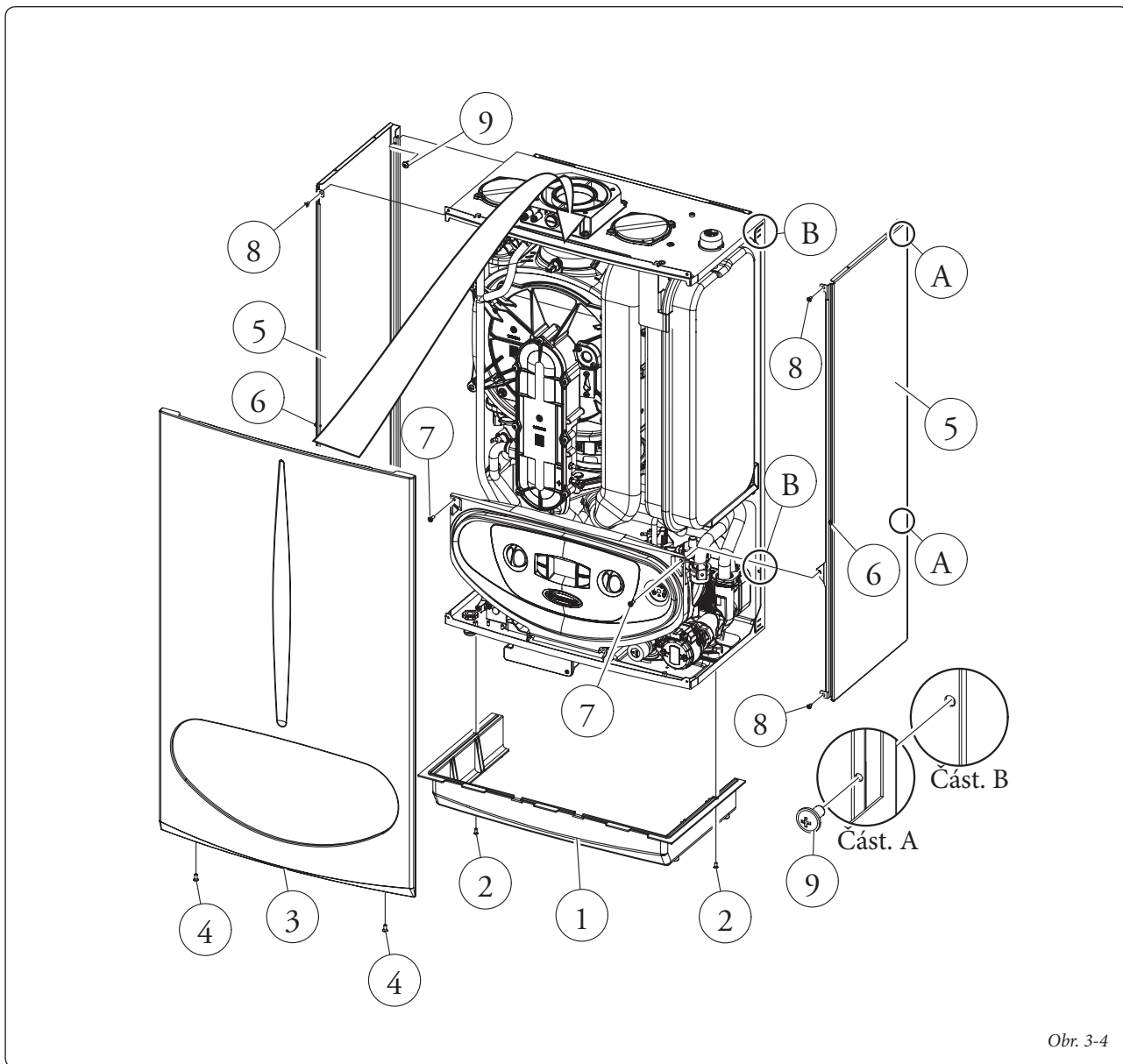

Obr. 3-4

3.19 VARIABILNÍ TEPELNÝ VÝKON.

Poznámka: tlakové hodnoty uvedené v tabulce znázorňují rozdíly tlaků na počátku venturiho směšovače a těmi, které jsou měřitelné v tlakové zásuvce nacházející se v horní části vzduchotěsné komory (viz zkouška tlaku 18 a 19 Obr. 1-29). Regulace musí být provedeny pomocí digitálního diferenciálního manometru, kerýmá škálu v

desetinách mm nebo Pascala. Údaje o výkonu v tabulce byly získány se sacím a výfukovým potrubím o délce 0,5 m. Průtoky plynu se vztahují na tepelný výkon (výhřevnost), který je nižší než teplota 15°C a tlak 1013 mbar. Hodnoty tlaku u hořáku jsou uvedeny ve vztahu k použití plynu při teplotě 15°C.

TEPELNÝ VÝKON	TEPELNÝ VÝKON		METAN (G20)			BUTAN (G30)			PROPAN (G31)		
			PRŮTOK PLYNU HOŘÁKU	TLAK TRYSK HOŘÁKU		PRŮTOK PLYNU HOŘÁKU	TLAK TRYSK HOŘÁKU		PRŮTOK PLYNU HOŘÁKU	TLAK TRYSK HOŘÁKU	
(kW)	(kcal/h)		(m ³ /h)	(mbar)	(mm H ₂ O)	(kg/h)	(mbar)	(mm H ₂ O)	(kg/h)	(mbar)	(mm H ₂ O)
26,0	22360	SANIT.	2,82	5,60	57,1	2,11	5,50	56,1	2,07	7,10	72,4
25,0	21500		2,71	5,19	52,9	2,02	5,06	51,6	1,99	6,54	66,7
24,0	20640		2,60	4,79	48,9	1,94	4,65	47,4	1,91	6,00	61,2
23,6	20296	VYTÁP. + SANIT.	2,55	4,64	47,3	1,91	4,49	45,8	1,87	5,80	59,1
22,0	18920		2,38	4,05	41,4	1,77	3,88	39,6	1,74	5,02	51,2
21,4	18405		2,31	3,85	39,2	1,72	3,67	37,4	1,70	4,74	48,3
20,0	17200		2,16	3,39	34,6	1,61	3,19	32,6	1,58	4,13	42,1
19,0	16340		2,05	3,08	31,4	1,53	2,88	29,4	1,51	3,72	38,0
18,0	15480		1,94	2,79	28,4	1,45	2,58	26,3	1,43	3,34	34,1
17,0	14620		1,84	2,51	25,6	1,37	2,30	23,5	1,35	2,98	30,4
16,0	13760		1,73	2,25	22,9	1,29	2,04	20,8	1,27	2,64	26,9
15,0	12900		1,62	2,00	20,4	1,21	1,80	18,3	1,19	2,32	23,7
14,0	12040		1,52	1,76	18,0	1,13	1,57	16,0	1,11	2,03	20,7
13,0	11180		1,41	1,55	15,8	1,05	1,36	13,8	1,03	1,75	17,9
12,0	10320		1,30	1,34	13,7	0,97	1,16	11,9	0,96	1,50	15,3
11,0	9460		1,20	1,15	11,7	0,89	0,98	10,0	0,88	1,27	12,9
10,0	8600		1,09	0,97	9,9	0,81	0,82	8,4	0,80	1,06	10,8
9,0	7740		0,98	0,81	8,2	0,73	0,67	6,9	0,72	0,86	8,8
8,0	6880		0,88	0,66	6,7	0,65	0,54	5,6	0,64	0,69	7,1
7,0	6020		0,77	0,52	5,3	0,57	0,43	4,4	0,56	0,54	5,5
6,0	5160		0,66	0,40	4,0	0,49	0,33	3,4	0,49	0,41	4,2
5,0	4300		0,55	0,29	2,9	0,41	0,25	2,6	0,41	0,30	3,1
4,0	3440		0,44	0,19	1,9	0,33	0,19	1,9	0,33	0,22	2,2
3,0	2580	0,33	0,11	1,1	0,25	0,14	1,4	0,25	0,15	1,5	

3.20 PARAMETRY SPALOVÁNÍ.

		G20	G30	G31
Průměr plynové trysky (Plynový ventil 8205)	mm	5,80	4,10	4,10
Průměr plynové trysky (Plynový ventil 848)	mm	5,60	4,00	4,00
Vstupní tlak	mbar (mm H ₂ O)	20 (204)	29 (296)	37 (377)
Celkové množství spalin při nominálním výkonu	kg/h	42	38	43
Celkové množství spalin při minimálním výkonu	kg/h	5	5	5
CO ₂ při Kvotě. Nom./Min.	%	9,50 / 8,90	12,30 / 11,60	10,60 / 10,20
CO při 0% O ₂ při Kvotě. Nom./Min.	ppm	200 / 4	650 / 4	190 / 3
NO _x při 0% O ₂ při Kvotě. Nom./Min.	mg/kWh	47 / 15	170 / 30	45 / 18
Teplota spalin při nominálním výkonu	°C	57	63	57
Teplota spalin při minimálním výkonu	°C	58	64	59

3.21 TECHNICKÉ ÚDAJE.

Nominální sanitární tepelná kapacita	kW (kcal/h)	26,7 (22933)
Nominální vytápěcí tepelná kapacita	kW (kcal/h)	24,1 (20747)
Minimální tepelná kapacita	kW (kcal/h)	3,2 (2719)
Nominální sanitární tepelný výkon (užitkový)	kW (kcal/h)	26,0 (22360)
Nominální vytápěcí tepelný výkon (užitkový)	kW (kcal/h)	23,6 (20296)
Minimální tepelný výkon (užitkový)	kW (kcal/h)	3,0 (2580)
Užitkový tepelný výkon 80/60 Nomin./Min.	%	97,8 / 94,9
Užitkový tepelný výkon 50/30 Nomin./Min.	%	106,7 / 103,0
Užitkový tepelný výkon 40/30 Nomin./Min.	%	108,1 / 107,1
Tepelné ztráty na plášti s hořákem Off/On (80-60°C)	%	0,41 / 0,50
Tepelné ztráty v komíně s hořákem Off/On (80-60°C)	%	0,02 / 2,00
Max. provozní tlak ve vytápěcím okruhu	bar	3
Max. provozní teplota ve vytápěcím okruhu	°C	90
Nastavitelná teplota vytápění	°C	20 ÷ 85
Celkový objem expanzní nádoby zařízení	l	5,7
Naplnění expanzní nádoby	bar	1
Obsah vody v generátoru	l	3,4
Využitelný výtlač při průtoku 1000 l/h	kPa (m H ₂ O)	25,8 (2,64)
Užitkový tepelný výkon produkce teplé vody	kW (kcal/h)	26,0 (22360)
Regulace teploty teplé sanitární vody	°C	30 ÷ 60
Omezovač sanitárního průtoku o 2 barech	l/min	8,75
Min. tlak (dynamický) sanitárního okruhu	bar	0,3
Max. provozní tlak v sanitárním okruhu	bar	10
Minimální odběr teplé užitkové vody	l/min	1,5
*Specifická kapacita "D" podle EN 625	l/min	13,45
Kapacita stálého odběru (ΔT 30°C)	l/min	13,54
Hmotnost plného kotle	kg	42,4
Hmotnost prázdného kotle	kg	39,0
Elektrické zapojení	V/Hz	230/50
Nominální příkon	A	0,58
Instalovaný elektrický výkon	W	120
Příkon oběhového čerpadla	W	88
Příkon ventilátoru	W	17
Ochrana elektrického zařízení přístroje	-	IPX4D
Max. teplota odváděného plynu	°C	75
Třída NO _x	-	5
NO _x vážené	mg/kWh	36,0
Vážené CO	mg/kWh	15,0
Typ přístroje	C13 / C13x / C23 / C33 / C33x / C43 / C43x / C53 / C83 / C93 / C93x / B33 / B53p	
Kategorie	II2H3P	

- Hodnoty teploty spalin odpovídají vstupní teplotě vzduchu 15°C a přívodní teplotě 50°.
- Údaje odpovídající charakteristikám teplé sanitární vody se vztahují na dynamický vstupní tlak 2 barů a na vstupní teplotu 15°C; hodnoty jsou měřeny přímo na výstupu kotle a je třeba vzít do úvahy, že pro získání těchto údajů je zapotřebí míchat se studenou vodou.

- Maximální hluk vydávaný během fungování kotle je < 55 dBA. Měření hladiny hluku probíhá v poloakusticky hluché komoře u kotle zapnutého na maximální tepelný výkon, s kouřovým systémem prodlouženým v souladu s normami výrobku.
- * Specifická kapacita "D": kapacita teplé sanitární vody odpovídá průměrnému zvýšení teploty o 30 K, které může kotel zabezpečit dvěma po sebe následujícími odběry.

3.22 V YSVĚTLIVKY TYPOVÉHO ŠTÍTKU.

Md		Cod. Md	
Sr N°	CHK	Cod. PIN	
Type			
Q _{nw} /Q _n min.	Q _{nw} /Q _n max.	P _n min.	P _n max.
PMS	PMW	D	TM
NO _x Class			
			CONDENSING

POZN.: technické údaje jsou uvedeny na typovém štítku kotle

	CZ
Md	Model
Cod. Md	Kód modelu
Sr N°	Výrobní číslo
CHK	Check (kontrola)
Cod. PIN	Kód PIN
Type	Typ instalace (ref. CEN TR 1749)
Q _{nw} min.	Minimální tepelná kapacita užitkového okruhu
Q _n min.	Minimální tepelná kapacita vytápění
Q _{nw} max.	Maximální tepelná kapacita užitkového okruhu
Q _n max.	Maximální tepelná kapacita vytápění
P _n min.	Minimální tepelný výkon
P _n max.	Maximální tepelný výkon
PMS	Maximální tlak kotle
PMW	Maximální tlak užitkového okruhu
D	Specifický průtok
TM	Maximální provozní teplota
NO _x Class	Třída NO _x
CONDENSING	Kondenzační kotel

INSTALATÉR

UŽIVATEL

TECHNICKÉ ÚDRŽBY

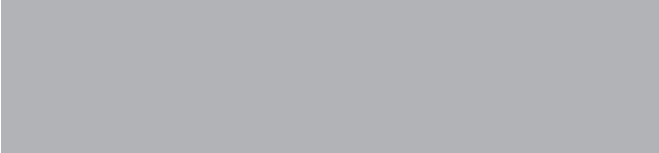

Immergas S.p.A.
42041 Brescello (RE) - Italy
T. +39.0522.689011
F. +39.0522.680617

immergas.com



This instruction booklet is made of ecological paper.
Cod. I.036644CZE rev. ST.000347/000 - 03/2014
Ceco per REPUBBLICA CECA (CZ)